



Polycom® CX300

桌面电话用户指南

Microsoft® Office Communications Server 2007 R2 Edition

商标信息

POLYCOM®、Polycom “Triangles” 徽标及与 Polycom 产品相关的名称和标记均为 Polycom, Inc. 的商标及 / 或服务标记, 是该公司在美国及其他国家 / 地区的注册及 / 或普通法商标。其他所有商标均为其各自所有者的资产。未经 Polycom 书面明示许可, 不得为任何目的, 以任何形式或任何方式复制或传输本文件的任何部分, 除非是为接受者个人使用目的则另作别论。

Microsoft、MS-DOS、Windows、WindowsServer、Windows Vista 和 Windows XP 是微软公司在美国及 / 或其他国家 / 地区的注册商标或商标。

专利信息

随附产品受美国和国外的一项或多项专利、及 / 或 Polycom, Inc. 及 / 或其一或多名许可人正在申请的专利保护。

免责声明

由于某些国家 / 地区、省 / 自治区 / 直辖市不允许对内在保证有排除或限制, 或不允许对提供给消费者的特定产品可能导致的任何附带的、后果性的损失有限制, 或不允许对人身伤害的责任有限制, 因此上述有关限制或例外条款的规定可能不适用于您。当不允许将暗示担保整体排除时, 它们将仅限于适用书面担保的期限。该担保赋予您可能随当地法律而异的特定法律权利。

版权声明

该产品中包含的软件可能受 Polycom 及 / 或其一或多名许可人的版权保护。

版权所有 © 2009 微软公司。保留所有权利。

版权所有 © 2009 Polycom, Inc.

软件按“原样”提供, 没有任何类型的保证、明示或暗示, 包括但不限于对适销性、针对特定用途的适用性和不侵权的保证。任何情况下, 作者和版权所有者都不对来自软件、使用软件或交易软件, 或与软件、使用软件或交易软件相关的合同、侵权或其他行为而导致的任何声明、损害或其他责任负责。

© 2009 Polycom, Inc. 保留所有权利

Polycom, Inc.

4750 Willow Road

Pleasanton, CA 94588-2708

USA

未经 Polycom, Inc. 明确书面认可, 不得出于任何目的, 以任何形式或通过任何方式 (电子或机械) 复制或传输本文件的任何部分。根据法律规定, 复制包括翻译成其他语言或转换成其他格式。

在双方之间, Polycom, Inc. 保留对与其产品中所含软件相关的所有专有权的权利和所有权。该软件受美国版权法和国际条约规定的保护。因此, 您必须像对待其他任何具有版权的资料 (如书籍或录音) 一样对待该软件。

我们已尽力确保本手册上的信息准确。Polycom, Inc. 对印刷或书写错误概不负责。本文档中的信息可予以更改, 恕不另行通知。

关于本指南

感谢您选择 Polycom CX300 桌面电话，它开启了统一通信方式的新纪元，而这正是传统桌面电话目前所无法实现的。将 Polycom CX300 桌面电话连接至运行 Microsoft® Office Communicator 2007 R2 的计算机，能让您通过 IP 网络连接进行呼叫和接收呼叫。

本用户指南可为您提供快速使用新电话所需的所有内容。与您的系统管理员核实网络是否已准备好配置 Polycom CX300 桌面电话，是否已准备好 Microsoft Office Communications Server 2007 R2，且您的网络是否配置正确。在您设置和使用 Polycom CX300 桌面电话之前，最好阅读本指南中的 [零部件列表](#) 和 [安全须知](#) 两节。该信息也在 <http://www.polycom.com/support/voicedocumentation/> 上提供。

目录

关于本指南	iii
1 电话入门	1-1
零部件列表	1-2
组装电话	1-2
连接听筒和可选耳机	1-3
将电话连接至计算机	1-4
您的电话的功能	1-5
在您使用电话之前	1-7
电话位置	1-7
连接到 Microsoft Office Communicator 2007 R2	1-7
为 Polycom CX300 桌面电话配置 Microsoft Office Communicator 2007 R2	1-7
更改电话设置	1-8
使用指南	1-10
2 使用电话的基本功能	2-1
发出呼叫	2-2
应答呼叫	2-4
结束呼叫	2-4
重拨号码	2-5
将麦克风静音	2-5
调整音量	2-5
将呼叫置于保持状态	2-6
转接呼叫	2-6
使用语音邮件	2-7
将电话与 Microsoft Office Live Meeting 配合使用	2-7
更改语言	2-8
重新启动电话	2-9

3 对您的电话进行故障排除3-1

电源和启动	3-1
控制、发出呼叫和接收呼叫	3-2
访问系统	3-3
音频	3-3
Microsoft Office Communicator 2007 R2	3-4

安全须知 安全须知 -1

索引 索引 -1

电话入门

本章提供了基本安装说明以及获得 Polycom CX300 桌面电话最佳性能的信息。Polycom CX300 可提供多种灵活有效的方式来访问 Microsoft® Office Communicator 2007 R2 的高级通信功能。

Polycom CX300 支持众多高级功能，包括：

- 可达至最佳语音呼叫的高清晰度音频
- 控制呼叫的便捷按钮
- 自动的即插即用安装

本章包含以下内容：

- [零部件列表](#)
- [组装电话](#)
- [您的电话的功能](#)
- [在您使用电话之前](#)

要阅读有关电话基本功能的说明，请参阅第 2-1 页中的[使用电话的基本功能](#)。

如果您需要有关新电话的其他信息或帮助，请与您的系统管理员联系。

附注

在将 Polycom CX300 桌面电话连接到计算机之前，您必须已经安装了 Microsoft Office Communicator 2007 R2 (3.5.6907.37 版)，并且该软件处于运行状态。若您的计算机上并未安装 Microsoft Office Communicator 2007 R2 (3.5.6907.37 版)，电话显示屏上将出现“登录”消息。在这种状态下，您只能将电话用作音频设备，而不能拨打任何电话。

您的计算机必须运行 Windows XP Service Pack 3 或 Windows Vista Service Pack 1。Polycom CX300 桌面 还是兼容 Microsoft Office Live Meeting 的音频设备。使用您的 Polycom CX300 桌面电话无需其他设备驱动程序或软件。

零部件列表

Polycom CX300 包装中包括以下组件：

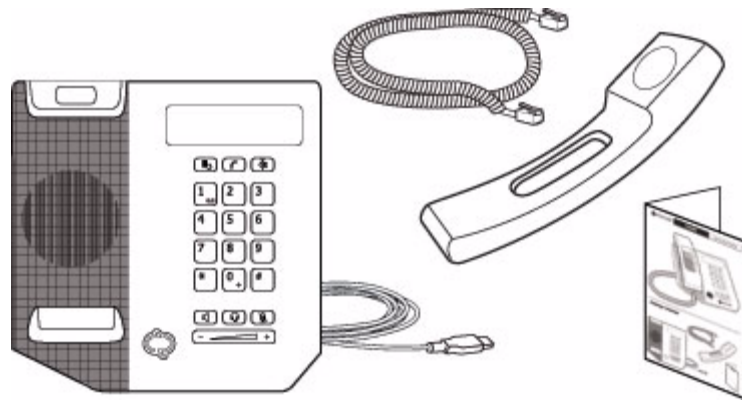

1. Polycom CX300 桌面电话，并附有 USB 电缆。
2. 听筒
3. 听筒线
4. 快速入门指南和注册卡

请在安装之前检查本列表，以确定您已经收到所有组件。如果缺少任何组件，请与系统管理员联系。

组装电话

本节介绍了如何组装 Polycom CX300 桌面电话：

- 连接听筒和耳机（可选）
- 将 Polycom CX300 连接到您的计算机

如果您的电话已组装并且已连接至计算机，请直接转至第 [1-5](#) 页上的[您的电话的功能](#)。

连接听筒和可选耳机

要连接听筒和可选耳机，请：

1. 将听筒线的一端连接到听筒，将另一端连接到电话后面的听筒插孔。
2. （可选。）将耳机线连接到电话后面的耳机插孔。

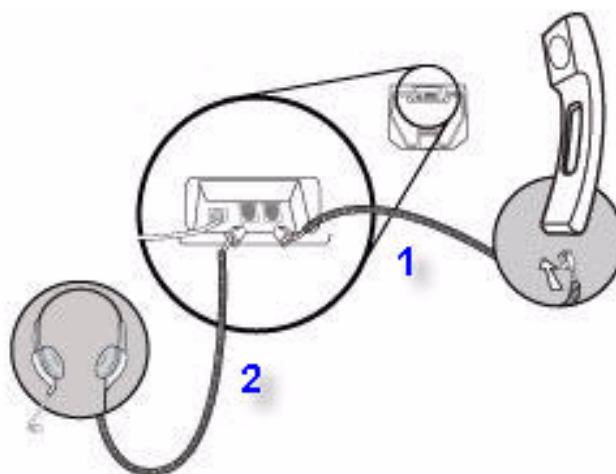

Polycom 支持网站 <http://www.polycom.com/support/voicedocumentation/> 上的“语音”部分提供了受支持耳机的列表。

附注

如果在高静电的环境中使用耳机，而且用户不断将耳机与电话断开连接并重新连接，则电话很可能会由于静电释放 (ESD) 而损坏。

您应该加以防范以避免在您的环境中形成过量的静电。这可能包括湿度控制和移除电话位置附近的合成纤维材料。适用于工作场所中地毯的抗静电喷雾可降低静电积聚的程度。

将电话连接至计算机

要将 Polycom CX300 桌面电话连接至您的计算机，请：

>> 将 USB 电缆（已连接到基座）连接至您计算机上的 USB 1.1 或 2.0 端口。

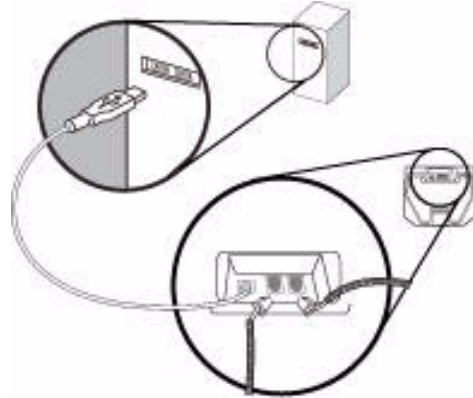

附注

若连接至总线供电的 USB 集线器，Polycom CX300 将不能工作。

启动电话时，将出现闪屏。示例如下：

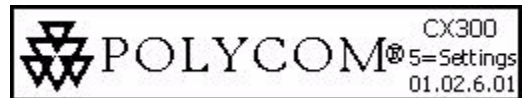

您的电话的功能

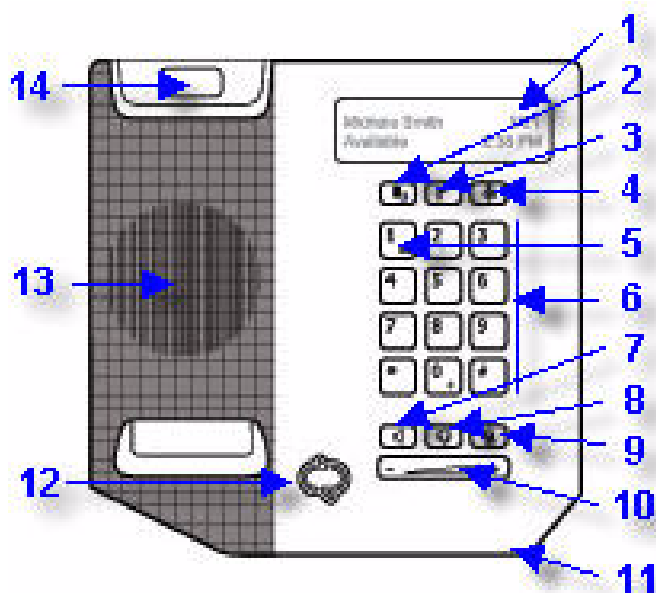

Polycom CX300 桌面电话的功能有：

1. 图形显示屏 – 显示有关呼叫、消息、时间日期的信息以及其他相关数据。



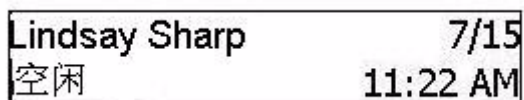





待机屏幕示例如下所示。



在以下情况下，显示屏背光点亮：

- 您正在通话中。
- 您正在使用拨号键盘更改电话设置。有关详细信息，请参阅第 1-8 页中的 [更改电话设置](#)。
- Microsoft Office Communicator 2007 R2 正在与电话进行交互。
- 在您的电脑上运行的应用程序正向 / 从电话传输音频流。

若在 30 秒内没有任何操作，显示屏背光将熄灭。

2. **重拨键**  — 呼叫最频繁呼叫的一方。
3. **保持键**  — 将活动呼叫置于保持状态或恢复保持的呼叫。
您还可使用 **保持键** 清除在完成呼叫前输入的电话号码或在两个活动呼叫间切换。
4. **删除键**  — 删除显示的数据或拒绝来电。
5. **留言等待指示灯**  — 指示有未收听的新留言。
6. **拨号键盘** — 使用这 12 个按键，可输入 10 个数字、26 个字母以及上下文相关的应用程序中可用的特殊字符。
7. **免提电话键**  — 在呼叫中可以进行免提通话。
8. **耳机键**  — 让您可以通过所连接的耳机（可选附件）拨打和接收电话。
9. **麦克风静音键**  — 在呼叫过程中将本地麦克风静音，这样其他人将无法听到您的声音。
10. **音量键**  — 用于调整呼叫过程中的听筒、免提电话、耳机扬声器以及振铃（如果不在呼叫中）的音量。
11. **免提麦克风** — 在免提呼叫过程中增加音量。
12. **显示状态指示灯**  — 指示您的目前状态。
13. **扬声器** — 用于振铃和免提音频输出。
14. **电话收线开关**

在您使用电话之前

电话位置

将您的电话置于计算机附近通风良好、干净且干燥的水平位置。

连接到 Microsoft Office Communicator 2007 R2

将 USB（连接到电话）插入计算机后，将出现 CX300 闪屏。

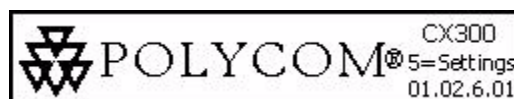

若您的计算机并未运行 Microsoft Office Communicator 2007 R2 或已运行正确的版本，但您并未登录，将显示登录屏幕。



若在您的计算机上运行的 Microsoft Office Communicator 2007 R2 是旧版本，将显示升级屏幕。请与您的系统管理员联系。

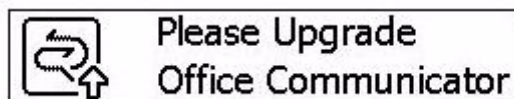

为 Polycom CX300 桌面电话配置 Microsoft Office Communicator 2007 R2

使用电话之前，您必须验证 Microsoft Office Communicator 2007 R2 音频设置是否配置正确，以将来电语音传送至电话和从电话输出呼出语音。

要验证或配置 Microsoft Office Communicator 2007 R2，请：

1. 启动 Microsoft Office Communicator 2007 R2 应用程序。
2. 在 Microsoft Office Communicator 2007 R2 标题栏中，单击左上角附近的向下箭头。

3. 选择**工具**，单击**设置音频和视频 ...**，然后按照“音频和视频设备设置”向导中的说明进行操作。
 - a 在该向导中，对于**听筒或耳机**设置页面，确保**扬声器**和**麦克风**设备选项均设置为 **Polycom CX300**。单击 **下一步 (Next)**。
 - b 确保**扬声器 / 麦克风或免提电话**设备选项均设置为 **Polycom CX300**。（您可能需要在顶部文本框中选择**自定义**以便您可以正确地选择扬声器和麦克风。）单击 **下一步 (Next)**。
 - c 如果您希望由计算机发出的铃声和其他声音从 Polycom CX300 听筒输出，请将 Polycom CX300 选为**声音**设置页面的设备。否则，请确保已选定了您的 PC 声音输出设备。
 - d 单击**完成**以退出向导。

附注

与系统管理员联系以确保您的帐户以企业语音模式进行配置。

更改电话设置

您可更改电话的音量和文本显示设置。当 **5= 设置** 显示在闪屏上时，可访问这些设置。闪屏在电话启动时显示。**5= 设置** 将在屏幕上显示 10 秒钟。

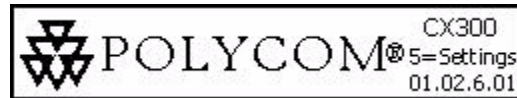

附注

若 Microsoft Office Communicator 2007 R2 的语言设置并非英语，**5= 设置** 将不会显示在闪屏上。然而，在闪屏显示的开始 10 秒钟内，若按拨号键盘上的数字键“5”，您仍可访问电话设置。

按拨号键盘上的 * 键可返回先前的菜单或退出电话设置菜单。

警告

在更改电话设置的过程中切勿断开电话与运行 Microsoft Office Communicator 2007 R2 的计算机的连接。这样会导致数据损坏。

本节包含以下指引：

- [音量键响应速率](#)
- [呼叫音量设置](#)
- [文本大小设置](#)

音量键响应速率

音量键响应速率设置用户按下按键后音量改变的速度以及电话响应用户的按键操作增减音量的速度。

若要更改音量键响应速率设置：

1. 在启动时按下拨号键盘的数字键“5”后，按“1”继续进行设备设置，然后再次按“1”继续。
2. 按“1”进行音量键设置。
显示以下信息：“You can adjust the rate which volume will increase or decrease when holding down the volume buttons.”
继续按“1”可读完这条消息。
3. 选择音量键响应速率。
可能的值为1（低）、2（标准）和3（快）。
4. 当弹出“Use the <your choice of> volume button response rate? YES (1) Cancel (*)”时，按下合适的按键。
若按“1”，音量键响应速率将予以保存。
5. 按“*”将退出。

呼叫音量设置

音量可设置为以下两个级别之一：

- 系统默认级别
- 先前呼叫中使用的级别

若要更改呼叫的音量设置：

1. 在启动时按下拨号键盘的数字键“5”后，按“1”继续进行设备设置，然后再次按“1”继续。
2. 按“2”可显示更多选项，然后按“1”可进行呼叫音量设置。
屏幕将显示以下信息：“You can restore volume to default, or preserve volume level from your last call.”
继续按“1”可读完这条消息。
3. 按“1”可保留上一个呼叫的级别，按“2”将采用默认级别。
屏幕将显示以下信息：“Each call starts with <your choice of> volume level.”
4. 按“*”将退出。

文本大小设置

对于大部分语言，支持两种字体大小：

- 正常尺寸
- 放大尺寸（厂方设置）

附注

文本大小设置适用于除日语、中文、韩语、希伯来语、泰语、阿拉伯语以及梵文以外的所有语言。

若要更改显示文本的大小：

1. 在启动时按下拨号键盘的数字键“5”后，按“1”继续进行设备设置，然后再按“1”继续。
2. 按“2”两次，然后按“1”，可进行文本大小设置。

将显示以下信息：“Text can be displayed in two sizes for some languages.This is normal size text. This is large.”

继续按“1”可读完这条消息。

3. 按“1”选择正常尺寸，按“2”选择放大尺寸。

屏幕将显示以下信息：“<Your choice> size text selected.”

4. 按“*”将退出。

使用指南

有关浏览所有菜单，输入数据以及有关如何使用 Microsoft Office Communicator 2007 R2 的说明，请参阅 Microsoft Office Communicator 2007 R2 帮助文档，该帮助文档载于

<http://office.microsoft.com/en-us/communicator/FX102920241033.aspx>。

使用电话的基本功能

您的 Polycom CX300 桌面电话设计能够像一般电话一样使用。可以使用电话或 Microsoft® Office Communicator 2007 R2 客户端窗口拨出或应答电话。

安装和配置后，Polycom CX300 桌面电话和 Microsoft Office Communicator 2007 R2 将紧密配合工作。使用 Microsoft Office Communicator 2007 R2 时，语音输入和音频输出将通过 Polycom CX300 桌面电话的听筒或免提电话（或可选连接的耳机）进行传送。

所有呼叫操作（如发出呼叫、应答呼叫和保持呼叫）都可在 Polycom CX300 桌面电话上进行。其他操作要联合使用 Polycom CX300 桌面电话键和 Microsoft Office Communicator 2007 R2 桌面客户端。

本章提供了 Polycom CX300 的基本操作指南。本章包含有关以下内容的说明：

- [发出呼叫](#)
- [应答呼叫](#)
- [结束呼叫](#)
- [重拨号码](#)
- [将麦克风静音](#)
- [调整音量](#)
- [将呼叫置于保持状态](#)
- [转接呼叫](#)
- [使用语音邮件](#)

本章还提供关于以下项目的信息：

- [将电话与 Microsoft Office Live Meeting 配合使用](#)
- [更改语言](#)
- [重新启动电话](#)

要排除电话故障，请参阅第 3-1 页的[对您的电话进行故障排除](#)。

本指南只说明如何将 Polycom CX300 桌面电话与 Microsoft Office Communicator 2007 R2 配合使用。有关如何使用 Office Communicator 2007 R2 的更多信息，请参阅相关微软文档。

如果您需要有关新电话的其他信息或帮助，请与您的系统管理员联系。

发出呼叫

若要使用您的 Polycom CX300 桌面电话发出呼叫，可在摘机或挂机状态下使用拨号键盘拨号。

在通话期间，您可以通过按**免提电话**键或**耳机**键或拿起听筒，在听筒、耳机或免提模式之间进行转换，交替使用。如果您正在使用听筒，在将听筒放回原位前，按**免提电话**或**耳机**键。如果您正在使用免提电话或耳机，只须将听筒拿起即可切换。

可通过本地呼叫计时器监控活动呼叫的通话时长。这可在图形显示屏上的活动呼叫窗口中显示。在下图中，与 Sarah Smith 的通话到目前为止已持续 2 分 20 秒。

Smith, Sarah	0:02:20
Human Resources Coordina...	

附注

有关紧急呼叫的拨打，请咨询您的系统管理员。

若要进行国际呼叫，输入 "+"。按住 "0" 键 1.5 秒。对于要显示的国际拨号的 "+", "0" 必须是要按的第一个数字。Microsoft Office Communicator 2007 R2 将以拨打国际电话号码所需的访问号更换 "+"。

若为 Microsoft Office Communicator 2007 R2 设置拨号规则，这些规则也适用于您的电话。

若要使用听筒发出呼叫：

- 可以任何顺序执行以下步骤：
 - 拿起听筒。
 - 使用拨号键盘拨打所需的号码。
- 该号码将显示在图形显示屏上。

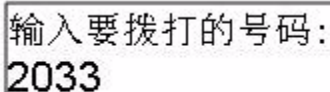

输入要拨打的号码：
2033

一旦输入完整的号码，电话将自动拨号。若要即时拨出，输入号码后按“#”。

若在摘机状态拨号，将播放拨号音（长音或短音）。若扬声器并未传输任何声音，将播放长音。若扬声器正用于其他应用程序或音频流传输，拨号音为短音。

附注

若在摘机状态下拨号，按**保持键**可删除整个电话号码（而无须按**删除键**多次）。若在挂机状态下拨号，按**保持键**可返回待机屏幕。

若要使用免提电话发出呼叫：**附注**

免提电话是默认的音频设备。然而，如果您手动选择其他设备（如耳机），电话将对您的选择予以记忆。

- 执行下列步骤之一：
 - a** 在听筒挂机的情况下，按**免提电话键**。
当听到拨号音时，输入所需的号码。
 - b** 使用拨号键盘拨打所需的号码。
按**免提电话键**。

若要使用耳机发出呼叫：

- 执行下列步骤之一：
 - a** 连接了可选的耳机后，可使用拨号键盘拨打所需的号码。
按**耳机键**。
 - b** 按**耳机键**。
当听到拨号音时，输入所需的号码。

应答呼叫

接到语音呼叫来电后，Microsoft Office Communicator 2007 R2 将在您计算机显示屏的右下角显示音频通知弹出窗口。弹出窗口提供关于呼叫者的相关信息，以帮助您决定是否接收呼叫，并提供各种处理呼叫的控件。

当通知弹出窗口出现时：

- 您可以用 Polycom CX300 桌面电话或 Microsoft Office Communicator 2007 R2 应答呼叫。
- 您可以按**删除**键拒绝呼叫。取决于配置，呼叫可能会发送至您的语音信箱，或者呼叫者会收到呼叫不能接通的消息。

若要采取任何其他操作，您必须在 Microsoft Office Communicator 2007 R2 客户端窗口上执行这些操作。其他可能的操作包括用即时消息回应、将您的在线状态设置为“请勿打扰”（在接下来的 30 分钟内），或将呼叫转接到其他号码、设备或您的语音邮箱。

要应答来电，请：

1. 执行下列步骤之一：
 - a 单击通知区域中呼叫者的名称或电话号码，或按**免提电话**键使用 Polycom CX300 免提电话来应答呼叫。
 - b 拿起听筒。
 - c （可选。）按**耳机**键使用耳机来应答呼叫。

结束呼叫

要结束呼叫，请：

- 执行下列步骤之一：
 - 更换耳机。
 - 如果您使用免提电话，请按**免提电话**键。
 - 如果您使用可选耳机，请按**耳机**键。

重拨号码

上一个拨出的呼叫可以是以下任何一个呼叫：

- 您在电话上刚完成的呼叫
- 您刚使用 Microsoft Office Communicator 2007 R2 完成的呼叫
- 您已将号码输入了电话，但呼叫并不成功
- 您已使用 Microsoft Office Communicator 2007 R2 输入号码，但呼叫并不成功

附注

关于最近呼叫的信息存储在电话所连接的计算机。如果您从一台计算机上断开电话并连接到运行 Microsoft Office Communicator 2007 R2 的另一台计算机，然后按**重拨**键，电话将根据第二台计算机上的信息重拨最近呼叫的号码。

若要重拨最近拨出的呼叫：

- 按**重拨**键。

若按下**重拨**键但先前并未拨出任何呼叫，电话将不会响应，也不会显示任何消息。

将麦克风静音

在通话期间，按**麦克风静音**键。键上的 LED 指示其他方听不到您的声音。

麦克风静音适用于使用听筒、耳机和免提电话的呼叫。在启用静音时，您仍可听到所有其他方的声音。

要关闭麦克风静音，请再按一次**麦克风静音**键。

调整音量

在通话期间，如果您使用免提电话，按**音量**键可调整扬声器音量。

在通话期间，如果您使用听筒，按**音量**键可调整听筒音量。

在通话期间，如果您使用耳机，按**音量**键可调整耳机音量。

如果您在没有呼叫时按**音量**键，将调整铃声音量。

将呼叫置于保持状态

在通话期间，您可以将呼叫置于保持状态。若在通话过程中有来电，按**保持**键可将第一个呼叫置于保持状态，应答第二个呼叫。若您正在通话且已将另一个呼叫置于保持状态，按**保持**键可将活动呼叫置于保持状态，并将您切换到先前置于保持状态的呼叫。若有多个呼叫置于保持状态，您可以通过按**保持**键在这些呼叫间循环。

若要将所有呼叫同时置于保持状态，您必须使用在您的计算机上运行的 Microsoft Office Communicator R2 客户端。

要将呼叫置于保持状态，请：

- 按**保持**键。
- 再次按**保持**键可以恢复呼叫。

附注

由于使用保持功能通常生成音乐或哔声，所以请避免将会议呼叫置于保持状态。

转接呼叫

您可以配置 Microsoft Office Communicator 2007 R2 以将所有来电转接到另一方（称为静态转接）。

要启用到另一方的呼叫转接，请：

1. 在 Microsoft Office Communicator 2007 R2 窗口中，选择您姓名右边的**转接**图标。
2. 在转接屏幕上，选择您要应用的转接规则。
3. 如果您要转接到其他联系人或电话号码，请选择您要转接呼叫的联系人名称，然后选择**确定**。
4. 在转接屏幕上，选择**确定**。

使用语音邮件

您的语音邮件保存在集中的位置，可以从您的电话进行访问。

是否存在新语音邮件信息可通过 Polycom CX300  上的消息等待指示灯来指示。

附注

该功能要求您有访问 Microsoft Exchange 2007 服务器的权限。您的特定系统可能不支持语音邮件。有关更多信息，请与系统管理员联系。

要收听语音留言，请：

1. 按住拨号键盘上的数字键 **1** 1.5 秒。
2. 若弹出提示要求您输入您的 PIN 号码，请使用拨号键盘输入该号码。

语音邮件访问功能由系统管理员配置，系统管理员分配初始 PIN 码。

将电话与 Microsoft Office Live Meeting 配合使用

您的电话可用作 Microsoft Office Live Meeting（以及其他第三方应用程序）的音频设备。

当您使用 Polycom CX300 电话作为 Microsoft Office Live Meeting 的音频设备时，请注意以下事项：

- 在实际流传输期间，您将看到用以显示哪个音频设备激活的听筒、耳机或免提电话图像。然而 **免提电话**或**耳机**键 LED 将不会点亮。
- 您可以同时将电话用于 Microsoft Office Communicator 2007 R2。对于来电语音，Microsoft Office Communicator 2007 R2 将使用您为音频流传输设定的音量级别，即使您先前已为呼叫设定默认音量级别。
- 您不能通过按**麦克风静音**键将自己静音。Polycom CX300 电话与 Microsoft Office Live Meeting 的静音控制彼此独立。您必须使用计算机上的 Microsoft Office Live Meeting 静音控制对 Microsoft Office Live Meeting 进行静音。

若要在 Microsoft Office Live Meeting 通过电话进行流传输时使用电话拨出呼叫：

- 按“免提电话”键，将电话置于摘机状态，然后拨打电话。

若电话已经摘机，再次按**免提电话**键可将电话置于挂机状态并将其重新转换为音频设备。当您按**耳机**键或拿起听筒时将适用相同的流程。

更改语言

您的电话支持 Microsoft Office Communicator 2007 R2 的多语言用户界面包所支持的所有 38 种语言，并支持混合语言显示。当 Microsoft Office Communicator 2007 R2 语言设置与 Windows 地区设置不同时，该功能组合非常有用，因为电话的日期 / 时间显示遵循操作系统的设置。

例如，若 Microsoft Office Communicator 2007 R2 设置为“泰语”，而 Windows 操作系统为英语，电话显示屏上的信息将为泰语，但日期和时间除外，这两者将以英语显示。

电话将记忆 Microsoft Office Communicator 2007 R2 最后一次使用的语言，默认使用英语。

若要为 Microsoft Office Communicator 2007 R2 选择语言：

1. 验证 Microsoft Office Communicator 2007 R2 的多语言用户界面包是否已安装在计算机上。
2. 在 Microsoft Office Communicator 标题栏，单击向下箭头，选择**工具**，然后选择**选项**。
3. 选择**常规**选项卡，在**语言**栏下，从下拉列表选择一种语言。
4. 单击**确定**。
5. 关闭并退出 Microsoft Office Communicator 2007 R2。
6. 重新启动 Microsoft Office Communicator 2007 R2。

您电话的显示屏将以您在第 3 步所选的语言显示相关信息。

重新启动电话

在偶尔的情况下，您的电话可能会遇到需要重新启动的问题。请在执行该操作前联系您的系统管理员。

要重新启动电话，请：

- 将电话从计算机上拔下，然后重新插入。
重新启动流程将开始。

对您的电话进行故障排除

本章介绍了各种问题、可能的原因以及纠正措施。问题分为以下几类：

- [电源和启动](#)
- [控制、发出呼叫和接收呼叫](#)
- [访问系统](#)
- [音频](#)
- [Microsoft Office Communicator 2007 R2](#)

如果您仍需要帮助，请与系统管理员联系。

电源和启动

症状	问题	纠正措施
电源问题。	Polycom CX300 桌面电话没有通电。	执行下列步骤之一： <ul style="list-style-type: none"> • 通电时，检查装置上面是否没有显示光。 • 检查 USB 端口是否供电。 • 在另一个已知供电的 USB 端口对电话进行试验。 注意： 若连接至总线供电的 USB 集线器，电话将不能工作。
听筒看起来正常，但听筒与 Microsoft Office Communicator 2007 R2 客户端之间没有交互。	您的 Microsoft Office Communicator 2007 R2 客户端软件或 Microsoft Office Communications Server 2007 软件可能有问题。	请与您的系统管理员联系，以确保您的帐户配置正确，且您的 Microsoft Office Communicator 2007 R2 客户端软件和 Microsoft Office Communications Server 2007 软件安装和配置正确。

控制、发出呼叫和接收呼叫

症状	问题	纠正措施
Polycom CX300 键不提供本指南中描述的呼叫控制。	您的 Microsoft Office Communicator 2007 R2 客户端或 Microsoft Office Communications Server 2007 帐户可能配置不正确。	与系统管理员联系以确保您的帐户以企业语音模式进行配置。
	计算机的 USB 端口可能工作不正常。	执行下列操作： <ul style="list-style-type: none"> • 将您的 Polycom CX300 桌面电话插入计算机上另一个 USB 端口。 • 拔出您的 Polycom CX300 桌面电话，重新启动计算机并将 Polycom CX 300 桌面电话插入其他端口。
不能发出呼叫。	电话所连接的计算机被锁定。	请联系您的系统管理员，以更改电话功能规则。
当收到来电时，电话没有振铃。	您的电话并未设置为从 Microsoft Office Communicator 2007 R2 播放声音。	执行下列步骤之一： <ul style="list-style-type: none"> • 如果您想要使用免提电话，请确保听筒处于挂机状态。 • 确保扬声器的音量足够高，能够听到。 • 确保电话设置为扬声器和麦克风设备。有关详细信息，请参阅第 1-7 页中的为 Polycom CX300 桌面电话配置 Microsoft Office Communicator 2007 R2。 • 确保扬声器并未在计算机上静音。 • 若更改默认播放设置，您必须重启 Microsoft Office Communicator 2007 R2。

访问系统

症状	问题	纠正措施
按键没有响应。	Polycom CX300 桌面电话没有处于活动状态。	执行下列步骤之一： <ul style="list-style-type: none"> • 按键时速度放慢。 • 进行呼叫以查看入站呼叫显示和铃声是否正常。
当电话连接到计算机后，显示屏将显示“登录”或“Please Upgrade”。	您的计算机并没有安装 Microsoft Office Communicator 2007 R2，或所安装的 Microsoft Office Communicator 2007 版本不支持 Polycom CX300 桌面电话。	执行下列步骤之一： <ul style="list-style-type: none"> • 确保计算机已安装了正确版本的 Office Communicator 2007 R2。 • 确保您已登录 Microsoft Office Communicator 2007 R2。 • 确保您的网络连接已激活。 注意： 若并未安装 Microsoft Office Communicator 2007 R2，您只能将 Polycom CX300 桌面电话用作音频设备。

音频

症状	问题	纠正措施
Polycom CX300 听筒中没有音频。	您的 Microsoft Office Communications Server 2007 帐户可能配置不正确。	与系统管理员联系以确保您的帐户以企业语音模式进行配置。
耳机中没有音频。	耳机未正确连接或未打开。音量设置可能过低。	确保耳机已正确连接。确保耳机扩音器（如果您的耳机需要）已打开且 / 或音量调节适当。核实电话是否已登录并注册了 Microsoft Office Communication Server 2007。
	耳机并非受支持的耳机。	确保耳机是 Polycom CX 电话支持耳机，支持的耳机列表载于 http://www.polycom.com/global/documents/support/technical/products/voice/CX200_700_Headset_Compatibility.pdf 。

症状	问题	纠正措施
按 免提电话 键无效。声音仍从听筒发出。	Microsoft Office Communicator 2007 R2 客户端中的音频设置不正确。	调整 Microsoft Office Communicator 2007 R2 中的音频设置，以确保扬声器音频导向至计算机的扬声器。有关详细信息，请参阅第 1-7 页中的 为 Polycom CX300 桌面电话配置 Microsoft Office Communicator 2007 R2 。
电话没有用作音频设备时，屏幕显示音频图像。	后台运行的开放网页或应用程序可能正将流媒体传输至电话或已选择流界面。	执行下列步骤之一： <ul style="list-style-type: none"> • 忽略音频图像。 • 关闭网页或应用程序。

Microsoft Office Communicator 2007 R2

症状	问题	纠正措施
Microsoft Office Communicator 2007 R2 客户端工作不正常。	您的 Microsoft Office Communicator 2007 R2 客户端软件或 Microsoft Office Communications Server 2007 可能有问题。	请与您的系统管理员联系，以确保您的帐户配置正确，且您的 Microsoft Office Communicator 2007 R2 客户端软件和 Microsoft Office Communications Server 2007 软件安装和配置正确。

安全须知

服务协议

要了解适用于您的产品的服务协议的信息，请与您的 Polycom 授权经销商联系。

管辖法律

此有限担保及责任限制受美国加利福尼亚州法律和英国法律管辖，但不包括这两个法律原则彼此冲突的部分。因此，《联合国国际货物销售合同公约》完全不适用于此有限担保和责任限制。

保留国际版权公约和泛美版权公约下的所有权利。未经 Polycom, Inc. 书面许可，不得以任何形式或通过任何方式对本手册内容的任何部分进行完全或部分复制、翻印或传播，或将其翻译为另一种语言或格式。不得删除（或允许其他人删除）任何产品标识、版权或其他声明。

责任限制

责任限制。在法律允许的最大范围内，无论是按照合同还是民事侵权（包括过失侵权）法律，Polycom 及其供应商对由于销售、安装、维护、使用 Polycom 产品或由于 Polycom 产品的性能、故障、操作中断而导致的任何偶发、连带、间接、特殊或惩罚性的损失，或任何收入或利润损失、业务损失、信息或数据损失或其他财务损失等概不负责，即使 Polycom 或其授权经销商已被告知此类损失的可能性，而且 Polycom 的责任仅限于根据实际情况自行决定是维修或更换有缺陷的产品或零部件，还是退还客户购买产品时支付的价款。即使本文所述的任何补救方案均无法达到其预期目的，此损失免责声明也不受影响。

Polycom 有限保证和责任限制

有限担保。Polycom 向最终用户（以下称“客户”）保证：在正常使用及维护条件下，自用户从 Polycom 或其授权经销商处购买本产品之日起一年内，本产品不会出现制造工艺和原材料上的缺陷。

根据上述明确保证，Polycom 的唯一责任是根据实际情况选择维修有缺陷的产品或零部件，或向客户提供性能相当的替代品来更换有缺陷的产品或零部件，并承担由此而产生的费用。如果上述两种补救方案都不适用，Polycom 可以自行决定是否向客户退还购买有缺陷产品时支付的价款。所有被替换下来的产品都将成为 Polycom 的财产。替换品可以是新的或修复的产品或部件。

对于所有更换或维修过的产品或零部件，自发货之日起九十 (90) 日内或在原保修期的剩余时间内（以较长的时间为准），Polycom 仍将提供保修服务。Polycom 不承担将产品送回 Polycom 的费用，且客户应选用适当的包装以确保产品在运输途中的安全，同时还应对货物投保或选择一种能够对货物进行追踪的运输方式。在 Polycom 收到送回的产品之前，Polycom 不承担产品丢失或损坏的责任。Polycom 将于收到有缺陷的产品之日起三十 (30) 日内将维修或更换过的物品发送给客户，并承担相关费用，且 Polycom 将承担客户收到该物品之前的丢失或损坏风险。

产品软件具有 90 天的软件保修期，可提供软件更新（次版本 / 错误修正）。要继续获得支持，购买维护合同是最经济的解决方法。

例外条款

在测试和检查中，如果 Polycom 发现产品的所谓缺陷或故障并不存在或者是由以下原因导致，则 Polycom 将不承担此有限保证所述之义务：

- 未遵守 Polycom 的安装、操作或维护说明。
- 未经授权即对产品进行修改或变更。
- 未经授权即使用通过产品接入的电信公司普通通信服务。
- 因客户或受其管理的其他人士滥用、误用产品，或因疏忽行为或过失而导致产品缺陷；或
- 第三方行为、不可抗力、意外事件、火灾、闪电、电源浪涌、断电或其他意外。

排他性保证

如果 Polycom 产品的品质达不到上述担保条款所承诺的水准，客户可获得的唯一补救措施为由 Polycom 提供修复、更换或按照购买价格退款（具体措施由 Polycom 选择）。在法律允许的最大范围内，上述担保和补救措施是排它性的，并且代替事实上或法律法规规定或以其他方式明示或暗示的所有其他担保、条款或条件（包括适销性、针对特定用途的适用性、满意品质、描述对应性和不侵权的担保、条款或条件），所有这些都是明确否认的。Polycom 既不承认，也不会授权任何其他人替其承担任何与销售、安装、维护或使用 Polycom 产品相关的其他责任。

安全和合规

使用和清洁

- 根据这些说明使用。
- 请勿在任何热源附近使用。
- 仅使用 Polycom 指定的附件 / 配件。
- 仅使用干布清洁。

运作环境

该设备被定为在 +41°F (+5°C) 至 95°F(+35°C) 温度范围内运行的商用产品。

警告用电安全

如果设置、使用和保养 Polycom CX300 不正确，可能会增加损坏 Polycom CX300 风险，或可能导致严重伤害。为确保个人安全，该产品必须与列出的 NRTL（UL、CSA、ETL 等）和 / 或标有 CE 的信息技术设备一起使用。

警告：如果电源出现故障或宽带 Internet 访问中断，则该设备可能变得无法使用。

未经 Polycom 明确批准的更改或修改可能会使用户操作该设备的权限无效。

未包含可维修零部件。



欧盟和其他使用独立收集系统的国家的对废弃电力和电子设备的处理。

产品或其包装上的该符号意味着该产品一定不能与您的家庭废弃物一起进行处理。而应是您的责任将其交至相应的电力和电子设备的回收收集点。该独立的收集和循环将有助于保护自然资源，并避免电力和电子设备中可能存在的有害物质（可能由不适当的处理造成）对人类健康和环境造成的负面影响。有关何处处理电力和电子废弃品的详细信息，请与您所在城市或市政当局办公室、您的家庭废弃物处理服务或您购买该产品的商店联系。有关 WEEE 的其他信息，请参阅 http://ec.europa.eu/environment/waste/weee/index_en.htm。

FCC 第 15 部分 B 类

根据 U.S. 联邦通信委员会 (FCC) 规则第 15 部分的规定，本产品经测试符合对 B 类数字设备的限制，并遵从这些条件。其可能不会产生有害的干扰

加拿大 ICES-003

且必须能够承受所受到的任何干扰，包括可能会导致运行不正常的干扰。

该 B 类数字设备符合加拿大 ICES-003 标准。

Cet appareil numérique de la classe B est conforme à la norme NMB-003 du Canada.

不适用于机械、医学或工业应用。

CE

该 Polycom CX300 已经标有 CE 标志。此标志表示符合 EEC 的 89/336/EEC 指令和 2006/95/EEC 指令。如需一份完整的符合性声明，敬请联系：Polycom Ltd, 270 Bath Road, Slough, Berkshire, SL1 4DX, UK。

索引

B

保持呼叫 2-6

D

电话

- 耳机 1-3
- 故障排除 3-1
- 连接至计算机 1-4
- 入门 1-1
- 设置 1-8
- 示意图 1-2
- 听筒 1-3
- USB 连接 1-4
- 位置 1-7
- 语音邮件 2-7
- 重新启动 2-9

电话位置 1-7

调整音量 2-5

E

耳机

- 发出呼叫 2-2, 2-3
- 连接 1-3
- 应答呼叫 2-4

F

发出呼叫 2-2, 2-7

G

更改电话设置 1-8

功能

- 列表 1-5

故障排除

- 电源和启动问题 3-1
- 控制问题 3-2
- 系统问题 3-3
- 音频问题 3-3

H

呼叫

- 处于保持状态 2-6
- 发出 2-2
- 结束 2-4
- 使用耳机 2-2, 2-3
- 使用免提电话 2-2
- 使用听筒 2-2, 2-3
- 应答 2-4
- 重拨号码 2-5
- 转接 2-6

J

将麦克风静音 2-5

结束呼叫 2-4

L

连接耳机 1-3

连接听筒 1-3

零部件列表 1-2

Microsoft Office Communicator 2007 R2

- 登录 1-7
- 更改语言 2-8
- 升级 1-7
- 音频设置 1-7

Microsoft Office Live Meeting

电话用作音频设备 2-7

M

麦克风静音 2-5

免提电话

- 发出呼叫 2-2, 2-3
- 应答呼叫 2-4

P

配置 Microsoft Office Communicator
2007 R2 1-7

R

入门 1-1

S

使用指南 1-10
首次使用 1-7

T

听筒
 发出呼叫 2-2, 2-3
 连接 1-3
 应答呼叫 2-4

W

USB 连接 1-4

Y

音量调整 2-5
应答呼叫 2-4
有用的电话提示 1-10
语音邮件 2-7

Z

支持的语言 2-8
重拨号码 2-5
重新启动电话 2-9
转接呼叫 2-6