



GUIA DO USUÁRIO

3.0.0 | Dezembro 2019 | 3725-86733-001A

Modo de Parceiro Poly

Como obter ajuda

Para mais informações sobre como instalar, configurar e administrar produtos ou serviços Poly/Polycom, acesse o Suporte da Polycom.

Plantronics, Inc. (Poly — antiga Plantronics e Polycom)
345 Encinal Street
Santa Cruz, California
95060

© 2020 Plantronics, Inc. Todos os direitos reservados. Poly, o desenho da hélice e o logotipo da Poly são marcas comerciais da Plantronics, Inc.

Todas as demais marcas comerciais pertencem aos respectivos proprietários.

Sumário

Antes de começar.....	2
Público, finalidade e habilidades necessárias.....	2
Recursos relacionados da Poly e de parceiros.....	2
Primeiros passos.....	3
Visão geral do modo de parceiro Poly.....	3
Visão geral do produto dos sistemas de vídeo Poly.....	3
Visão geral do hardware do Poly G7500, Studio X50 e Studio X30.....	4
Indicações de status dos LEDs.....	7
Indicações de status do LED para o sistema G7500.....	7
Indicações de status LED dos sistemas Studio X50 e Studio X30.....	8
Como ligar e desligar o sistema.....	9
Reativar o sistema.....	9
Recursos de acessibilidade.....	9
Recursos para usuários com deficiência auditiva.....	9
Recursos para usuários com deficiência visual.....	9
Recursos para usuários com mobilidade reduzida.....	10
Compartilhamento de conteúdo.....	11
Compartilhar conteúdo usando uma conexão HDMI.....	11
Configurações.....	12
Câmeras.....	12
Ajustar uma câmera local.....	12
Ativar e desativar a movimentação da câmera.....	12
Ajustes de áudio.....	13
Ajustar o volume.....	13

Antes de começar

Tópicos:

- [Público, finalidade e habilidades necessárias](#)
- [Recursos relacionados da Poly e de parceiros](#)

Este guia contém informações gerais, procedimentos e referências que você poderá usar para realizar tarefas com o sistema de vídeo.

As informações neste guia se aplicam a todos os sistemas de vídeo Poly a seguir, salvo quando estipulado:

- Poly G7500 (modelo: P011)
- Poly Studio X50 (modelo: P017)
- Poly Studio X30 (modelo: P018)

Público, finalidade e habilidades necessárias

Este guia foi concebido para usuários iniciantes, bem como para usuários intermediários e avançados que desejem saber mais sobre os recursos disponíveis no sistema .

Recursos relacionados da Poly e de parceiros

Consulte os sites a seguir para obter informações relacionadas a este produto.

- O [Site de Suporte Polycom](#) é o ponto de entrada para informações online de suporte de produtos, serviços e soluções, incluindo **Licenciamento e Registro de Produto, Autoatendimento, Gerenciamento de Contas, Avisos Legais Relacionados a Produtos** e download de **Documentos e Software**.
- A [Biblioteca de Documentos Polycom](#) fornece documentação de suporte para produtos, serviços e soluções ativos. A documentação é exibida em formato HTML5 responsivo, de modo que você pode facilmente acessar e visualizar conteúdo sobre instalação, configuração e administração, a partir de qualquer dispositivo online.
- A [Comunidade Polycom](#) fornece acesso às informações mais recentes de suporte e desenvolvimento. Crie um conta para ter contato com o pessoal de suporte Poly e participar de fóruns de suporte e desenvolvimento. Você poderá encontrar as informações mais recentes sobre tópicos de hardware, software e soluções de parceiros, compartilhar ideias e resolver problemas com os seus colegas.
- A [Rede de Parceiros Polycom](#) é formada de expoentes do setor, que integram de forma orgânica o RealPresence Platform, com base em padrões da Poly, com as infraestruturas de UC atuais dos clientes, facilitando que você se comunique cara a cara, com os aplicativos e dispositivos que usa todo dia.
- Os [Serviços de Colaboração Polycom](#) ajudam a sua empresa a ter sucesso e tirar o máximo de seu investimento, através dos benefícios da colaboração.

Primeiros passos

Tópicos:

- [Visão geral do modo de parceiro Poly](#)
- [Visão geral do produto dos sistemas de vídeo Poly](#)
- [Indicações de status dos LEDs](#)
- [Como ligar e desligar o sistema](#)
- [Reativar o sistema](#)
- [Recursos de acessibilidade](#)

Antes de usar o sistema, familiarize-se com os recursos e a interface do usuário.

Visão geral do modo de parceiro Poly

O modo de parceiro Poly possibilita que você execute aplicativos de conferência de terceiros nos sistemas de vídeo Poly que oferecem esse recurso. Por exemplo, após ligar o sistema pela primeira vez, você pode selecionar Zoom Rooms para efetuar chamadas Zoom.

Consulte a documentação do parceiro suportado para obter informações sobre o uso de aplicativos de terceiros:

- **Zoom:** <https://support.zoom.us/hc/en-us>

Visão geral do produto dos sistemas de vídeo Poly

Os sistemas Poly G7500, Studio X50 e Studio X30, no modo de parceiro, podem ingressar de modo transparente em reuniões usando aplicativos de conferência de terceiros.

Recursos e capacidades do sistema Poly G7500

Os sistemas G7500 oferecem suporte aos seguintes recursos:

- Câmeras e microfones periféricos tornam o sistema escalável para salas de médio porte e até grandes salas integradas
- Realização e ingresso em chamadas de vídeo
- Compartilhamento de conteúdo com e sem fio
- Tecnologia de movimentação de câmera que pode automaticamente aplicar zoom na pessoa que está falando ou enquadrar o grupo de pessoas na sala (dependendo de como você configurar o sistema)
- Poly NoiseBlockAI, que durante as chamadas elimina sons de fundo e irrelevantes em ambientes de trabalho comuns quando ninguém está falando
- A tecnologia Polycom Acoustic Fence, que permite a videoconferência em espaços de trabalho abertos, capturando apenas as vozes em uma área definida
- HDMI: Entrada única e saída dupla

Recursos e capacidades do Poly Studio X50

Os sistemas Studio X50 oferecem suporte aos seguintes recursos:

- Sistema completo de colaboração para salas de reunião de grupo e salas de pequeno a médio porte
- Não necessita um PC, laptop ou codec separado para execução de software de videoconferência
- Realização e ingresso em chamadas de vídeo
- Compartilhamento de conteúdo com e sem fio
- Câmera embutida de 4K, com campo de visão ultra-amplio de 120 graus
- Tecnologia de movimentação de câmera que automaticamente enquadra o grupo de pessoas na sala
- Microfones embutidos estéreos de alta fidelidade, que captam o som em 3,66 m (12 pés) e usam áudio espacial para uma clareza e sensação realistas
- Poly NoiseBlockAI, que durante as chamadas elimina sons de fundo e irrelevantes em ambientes de trabalho comuns quando ninguém está falando
- Alto-falantes estéreos duplos
- HDMI: Entrada única e saída dupla

Recursos e capacidades do Poly Studio X30

Os sistemas Studio X30 oferecem suporte aos seguintes recursos:

- Sistema completo de colaboração para salas de reunião de grupo e salas de pequeno a médio porte
- Não necessita um PC, laptop ou codec separado para execução de software de videoconferência
- Realização e ingresso em chamadas de vídeo
- Compartilhamento de conteúdo com e sem fio
- Câmera embutida de 4K, com campo de visão ultra-amplio de 120 graus
- Tecnologia de movimentação de câmera que automaticamente enquadra o grupo de pessoas na sala
- Microfones embutidos estéreos de alta fidelidade, que captam o som em 3,66 m (12 pés) e usam áudio espacial para uma clareza e sensação realistas
- Poly NoiseBlockAI, que durante as chamadas elimina sons de fundo e irrelevantes em ambientes de trabalho comuns quando ninguém está falando
- Alto-falante mono simples
- HDMI: Entrada e saída únicas

Visão geral do hardware do Poly G7500, Studio X50 e Studio X30

As figuras e tabelas a seguir fornecem informações sobre os recursos de hardware disponíveis no seu sistema.

Hardware do Poly G7500

A figura a seguir mostra os recursos de hardware do sistema Poly G7500. A tabela lista cada recurso numerado na figura.

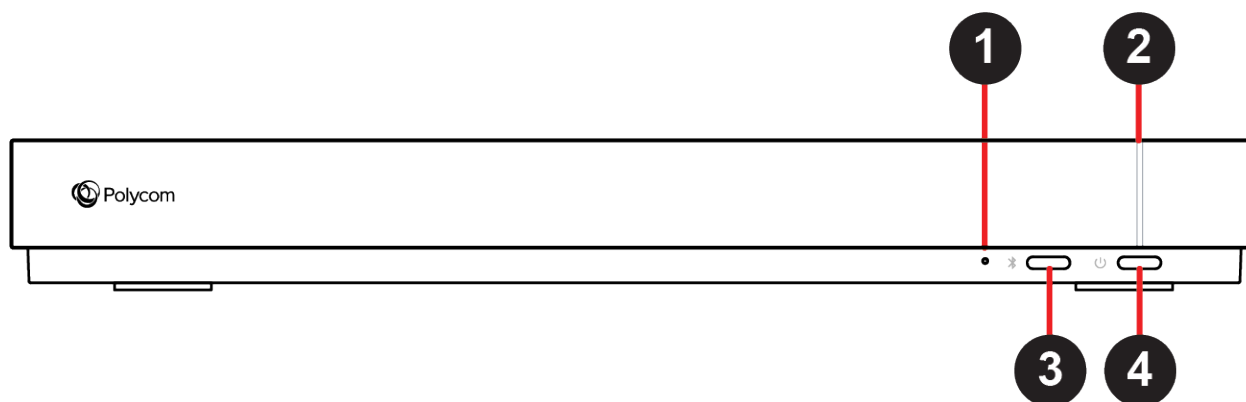

Descrições dos recursos do Poly G7500

Número de referência	Recurso	Descrição do recurso
1	Botão de redefinição	Redefine o Poly G7500 para a versão de fábrica do software
2	Indicador de LED	Indica o status do sistema
3	Botão de emparelhamento do controle remoto	Ativa o modo de emparelhamento do controle remoto Bluetooth
4	Botão de reinício	Reinicia o sistema

Hardware do Poly Studio X50

A figura a seguir mostra os recursos de hardware do sistema Poly Studio X50. A tabela lista cada recurso numerado na figura.

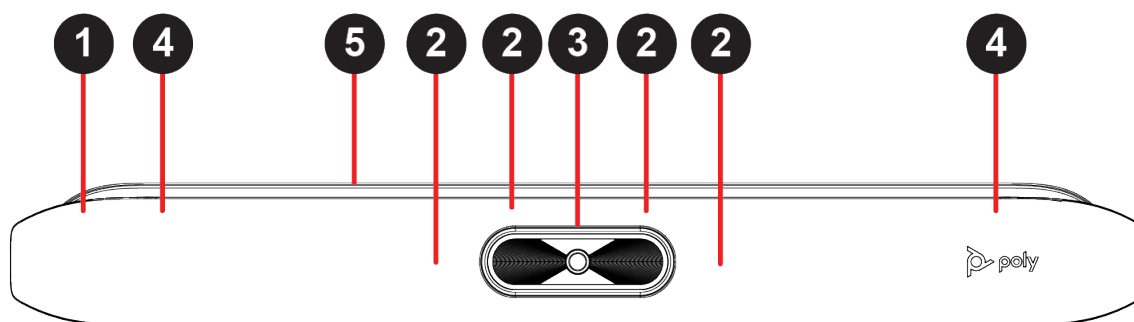

Descrições dos recursos do Poly Studio X50

Número de referência	Recurso	Descrição do recurso
1	Tela	Tela de proteção que cobre a parte frontal do sistema
2	Matriz de microfones	Matriz de microfones que captura áudio

Número de referência	Recurso	Descrição do recurso
3	Câmera	Câmera com tampa de privacidade que habilita ou desabilita a entrada de vídeo, conforme a sua escolha
4	Alto-falantes	Saída de áudio estéreo
5	Indicadores LED	Indicam o status do sistema e informações sobre o orador rastreado

Hardware do Poly Studio X30

A figura a seguir mostra os recursos de hardware do sistema Poly Studio X30. A tabela lista cada recurso numerado na figura.

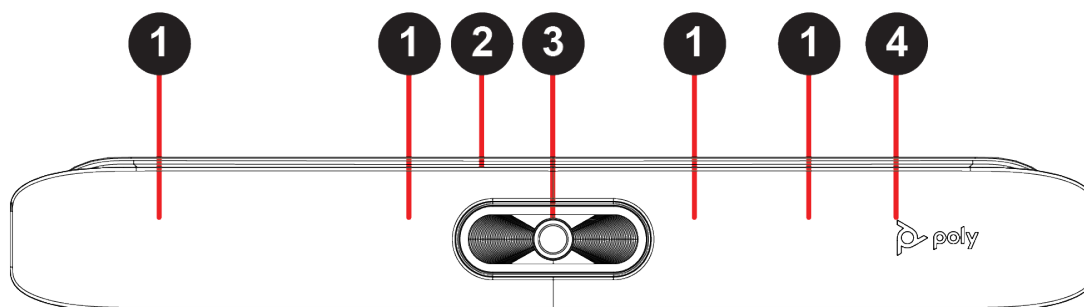

Descrições dos recursos do Poly Studio X30

Número de referência	Recurso	Descrição do recurso
1	Matriz de microfones	Matriz de microfones que captura áudio
2	Indicadores LED	Indicam o status do sistema e informações sobre o orador rastreado
3	Câmera	Câmera com tampa de privacidade que habilita ou desabilita a entrada de vídeo, conforme a sua escolha
4	Alto-falante	Saída de áudio mono

Tampa de privacidade do Poly Studio X50 e do Studio X30

Os sistemas Poly Studio X50 e Studio X30 fornecem uma cobertura física que você pode colocar sobre a lente da câmera para proteger a sua privacidade.

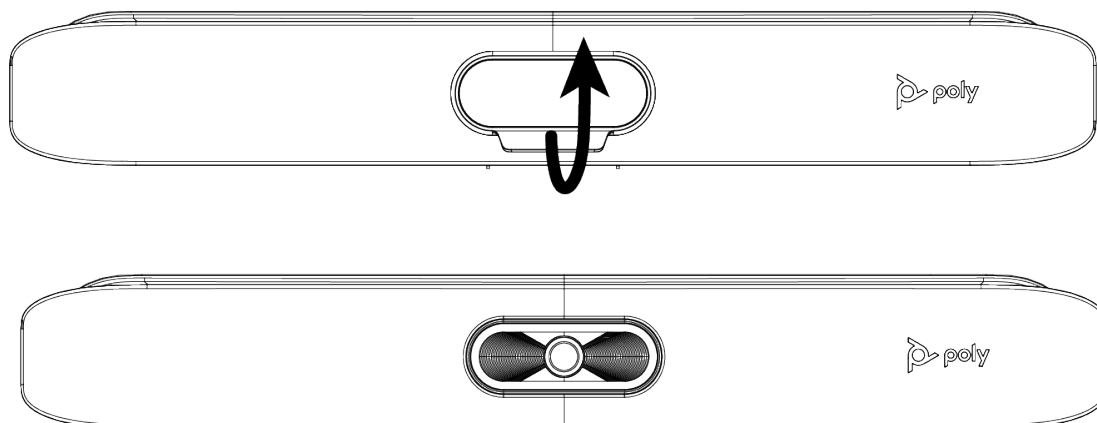

Indicações de status dos LEDs

As figuras a seguir exibem os LEDs dos sistemas. As tabelas listam cada um dos indicadores LED e seu respectivo status.

Indicações de status do LED para o sistema G7500

Use o LED no canto frontal direito do codec para obter informações sobre o estado de seu sistema .

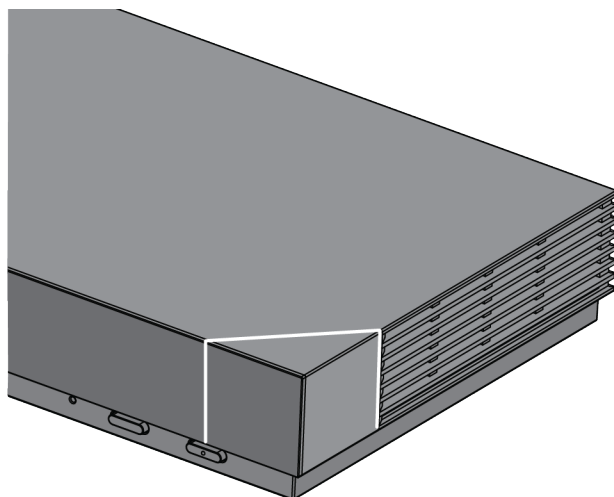

Indicações de status do LED do sistema G7500

Indicação	Status
Branco piscante	Ligando-se
Branco constante	Funcionando normalmente
Âmbar piscante	Atualização em andamento
Âmbar constante	Hibernando

Indicação	Status
Vermelho intermitente	Erro impedindo a operação normal

Indicações de status LED dos sistemas Studio X50 e Studio X30

O sistema fornece uma barra de luz LED acima da câmera para ajudá-lo a entender os comportamentos do sistema.

Status e indicações de LED básicas do Studio X50 e Studio X30

Indicação	Posição	Status
Em direção ao branco	Todas enquanto alternante	Inicialização do boot em andamento
Azul piscante	Doze no meio	Bluetooth em descoberta
Azul constante por 3 segundos	Todos	Bluetooth emparelhado
Verde piscante	Todos	Chamada recebida
Verde constante	Dois no meio	Chamada efetuada
Verde ou branco constante	Quatro a oito (quando no meio), indicando o orador rastreado ou a direção da câmera	Em funcionamento As luzes são verdes com aplicativos compatíveis, com os seguintes casos: <ul style="list-style-type: none"> Rastreo de pessoas no enquadramento de grupo e no modo de rastreo do orador. Indicando a direção da câmera que você personaliza no modo de panorâmica/inclinação/zoom (PTZ).
Vermelho pulsante	Doze no meio	Chamada em espera
Verde pulsante	Doze no meio	Chamada em espera (pela unidade remota)
Branco constante por 3 segundos	Doze no meio	Salvando uma predefinição
Vermelho constante	Todos	Microfone silenciado
Âmbar pulsante	Todos	Atualização de firmware em andamento
Vermelho piscante	Todos	Erro impedindo a operação normal

Como ligar e desligar o sistema

O sistema ativa-se quando você o conecta a uma fonte de energia. O sistema não possui um botão liga/desliga, de modo que você precisará desconectar o cabo de alimentação para desligá-lo.

Ob- Não desligue o sistema durante atividades de manutenção (por exemplo, enquanto uma **serva-** atualização de software estiver em andamento).
ção:

Reativar o sistema

Após um período sem atividade, o sistema entra no modo de hibernação (caso configurado pelo administrador). Você pode reativá-lo usando um monitor de toque ou o Poly TC8.

Procedimento

- » Siga um dos seguintes procedimentos:
 - Caso esteja usando um monitor de toque, toque na tela principal.
 - Caso esteja usando o TC8, toque na tela.

Recursos de acessibilidade

Os produtos Polycom incluem vários recursos para acomodar usuários com deficiência auditiva, visual, motora ou cognitiva.

Recursos para usuários com deficiência auditiva

Certos recursos permitem que usuários com deficiência auditiva usem o sistema .

Caso necessário, entre em contato com o administrador para ativar os recursos a seguir.

Recursos para usuários com deficiência auditiva

Recurso de acessibilidade	Descrição
Notificações visuais	Indicadores de status e ícones informam quando existem chamadas ativas, em espera, recebidas ou efetuadas. Indicadores também alertam sobre o status do dispositivo e quando recursos estão ativados.
Luzes indicadoras de status	O sistema e seus microfones usam LEDs para indicar alguns status, inclusive se os microfones estão silenciados.
Volume de chamada ajustável	Durante uma chamada, você pode aumentar ou diminuir o volume do dispositivo.

Recursos para usuários com deficiência visual

Certos recursos permitem que usuários com deficiências visuais usem o sistema .

Caso necessário, entre em contato com o administrador para ativar os recursos a seguir.

Recursos para usuários com deficiência visual

Recurso de acessibilidade	Descrição
Atendimento automático	Você pode habilitar o telefone para atender chamadas automaticamente.
Tons de toque	Um tom audível será tocado para chamadas recebidas.
Tons de ingresso e saída	O sistema reproduz um tom quando alguém ingressa ou sai de uma teleconferência.

Recursos para usuários com mobilidade reduzida

Certos recursos permitem que usuários com deficiências de mobilidade usem o sistema .

Caso necessário, entre em contato com o administrador para ativar os recursos a seguir.

Recursos para usuários com mobilidade reduzida

Recurso de acessibilidade	Descrição
Poly TC8	O TC8 permite que você controle o sistema e execute tarefas como efetuar chamadas.
Atendimento automático	Você pode habilitar o telefone para atender chamadas automaticamente.
Chamadas a partir de um dispositivo pessoal	Com as credenciais de administrador, você pode acessar sem fio a interface web do sistema a partir do seu próprio dispositivo, de modo a efetuar chamadas e gerenciar contatos e favoritos.
Suporte a monitor com recurso de toque	Caso tenha um monitor com recurso de toque conectado ao sistema, você poderá selecionar, passar o dedo e pressionar a tela para realizar funções e ativar recursos.

Compartilhamento de conteúdo

Tópicos:

- [Compartilhar conteúdo usando uma conexão HDMI](#)

Para aprimorar a experiência de colaboração, você pode compartilhar documentos, gráficos e vídeos com outros participantes usando um computador.

Compartilhar conteúdo usando uma conexão HDMI

Compartilhe conteúdo a partir de seu dispositivo através de uma conexão HDMI. Esse método não exige que você se conecte usando um serviço sem fio.

Procedimento

- » Conecte o seu dispositivo à porta de entrada HDMI do sistema de vídeo.

Configurações

Tópicos:

- [Câmeras](#)
- [Ajustes de áudio](#)

Antes ou durante uma chamada, você pode ajustar o volume do sistema. Durante uma chamada, você pode ajustar a posição de sua câmera.

Câmeras

Dependendo do tipo de câmera, você pode controlar as seguintes opções:

- Ajustar as posições da câmera da unidade local.
- Ativar ou desativar a movimentação.

Ajustar uma câmera local

Para melhorar a visualização dos participantes da reunião, faça ajustes à câmera local.

Caso a movimentação da câmera esteja ativa, o controle da câmera ficará indisponível. Para acessar os controles da câmera, desative a movimentação.

Você pode fazer ajustes à câmera apenas durante uma chamada.

Com os sistemas Studio X50 e Studio X30, você não conseguirá inclinar horizontal ou verticalmente a câmera, caso ela esteja com o zoom totalmente afastado.



Procedimento

1. A partir da borda direita da sua tela, deslize para a esquerda.
2. Acesse **Configurações de câmera > Controles da câmera**.
3. Pressione **+** para aumentar ou **-** para diminuir o zoom. Pressione as setas para inclinar para cima e para baixo ou para girar da esquerda para a direita.
4. Para sair da tela de controle, selecione **Voltar ←**.

Ativar e desativar a movimentação da câmera

Quando a movimentação da câmera está ativa, ela automaticamente enquadra o grupo de pessoas na sala ou o orador atual (dependendo da câmera e de como o sistema foi configurado).

Procedimento

1. A partir da borda direita da sua tela, deslize para a esquerda.
2. Selecione **Configurações da câmera**.
3. Selecione **Movimentação ativada**  ou **Movimentação desativada** .

Ajustes de áudio

Você pode controlar várias configurações de áudio do sistema.

Ajustar o volume

Você pode ajustar o volume antes ou durante uma chamada.

Procedimento

- » Use o controle deslizante de volume no Poly TC8.