



GUIA DO USUÁRIO

3.0.0 | Outubro de 2019 | Hí G Ê Ì Î Ï Ñ Ò Ó

Modo de Vídeo Poly

7ca c'vHYf'U1 XU

ÚææÁ ææÁ þi{ æß/ ^•Á[à!^Á[{ [Á[•æææË[]-ã~!æÁÁ
ææ{ ã ã dæÁ! [ã ã •Á~ Á^!çæ[•Á[| Ë[| & { Ëææ••^Á
Ù~] [!çÁæÁ[| & { Ë

Plantronics, Inc. (Ú[| ^ Á Áæ çæ æÁ[æ] d[] æ• ÁÁ[| & {)
345 Encinal Street
Santa Cruz, California
95060

© 2020 Plantronics, Inc. V[á[•Á• Áæ^á[•Á^•!çææ[•ÉÚ[| Ë Á
á^•^} @ ÁæÁ[æÁÁ Á[* [ç[ÁæÁ[| ^ é[Á æææ Á[{ ^!æææ Áæ
Ú[æ] d[] æ• ÉQ&É
V[áæ Áæ Á^ æÁ æææ Á[{ ^!æææ Á^!ç} &^ Áæ• Á^•] ^&ç[•
proprietários.

Sumário

Antes de começar.....	4
Público, finalidade e habilidades necessárias.....	4
Recursos relacionados da Poly e de parceiros.....	4
Primeiros passos.....	5
Visão geral do produto dos sistemas de vídeo Poly.....	5
Indicações de status dos LEDs.....	6
Indicações de status do LED para o sistema G7500.....	7
Indicações de status LED dos sistemas Studio X50 e Studio X30.....	7
Visão geral do hardware do Poly G7500, Studio X50 e Studio X30.....	8
Hardware do Poly G7500.....	8
Hardware do Poly Studio X50.....	9
Hardware do Poly Studio X30.....	10
Tampa de privacidade do Poly Studio X50 e do Studio X30.....	10
Navegação no sistema.....	11
Tela Início.....	11
Tela Conteúdo.....	13
Como ligar e desligar o sistema.....	14
Reativar o sistema.....	15
Recursos de acessibilidade.....	15
Recursos para usuários com deficiência auditiva.....	15
Recursos para usuários com deficiência visual.....	15
Recursos para usuários com mobilidade reduzida.....	16
Chamadas.....	17
Realização de chamadas.....	17
Efetuar uma chamada.....	17
Atender uma chamada.....	18
Ignorar uma chamada.....	18
Encerrar uma chamada.....	18
Efetuar teleconferência.....	18
Chamada de contatos.....	19
Chamar um contato.....	19
Chamar um contato frequente.....	19
Chamar um contato recente.....	19
Chamada de contatos favoritos.....	20
Marcar como favorito um contato.....	20

Desmarcar como favorito um contato.....	20
Chamar um contato favorito.....	20
Ingresso em reuniões a partir do calendário.....	20
Cartões de reunião.....	21
Ingressar em uma reunião com overbooking.....	21
Ingressar em uma reunião protegida por senha.....	22
Compartilhamento de conteúdo.....	23
Compartilhamento de conteúdo a partir de um computador ou dispositivo.....	23
Polycom Content App.....	23
Transmitir conteúdo a partir de um dispositivo com certificação AirPlay ou Miracast.....	24
Compartilhar conteúdo usando uma conexão HDMI.....	24
Compartilhamento de conteúdo em um quadro-negro ou quadro de comunicações.....	24
Adicionar um quadro-negro ou quadro de comunicações.....	24
Capturar um instantâneo do seu conteúdo.....	25
Excluir instantâneos ou conteúdo.....	25
Encerrar uma sessão de conteúdo.....	25
Encerrar uma chamada com conteúdo de quadro-negro ou quadro de comunicações...	26
Câmeras.....	27
Ajustar uma câmera local.....	27
Ajustar uma câmera remota.....	27
Ativar e desativar a câmera.....	28
Ativar e desativar a movimentação da câmera.....	28
Uso de predefinições de câmera.....	28
Salvar uma predefinição.....	29
Selecionar uma predefinição.....	29
Exclusão de uma predefinição.....	29
Configurações.....	30
Ajustes de vídeo.....	30
Alterar o layout de participante.....	30
Ajustes de áudio.....	30
Desativar o som dos seus microfones.....	30
Liberar o som dos microfones.....	31
Ajustar o volume.....	31
Solução de problemas.....	32
Visualizar dicas de ajuda de conteúdo.....	32

Visualizar dicas de ajuda de quadro-negro.....32

Antes de começar

Tópicos:

- [Público, finalidade e habilidades necessárias](#)
- [Recursos relacionados da Poly e de parceiros](#)

Este guia contém informações gerais, procedimentos e referências que você poderá usar para realizar tarefas com o sistema de vídeo.

As informações neste guia se aplicam a todos os sistemas de vídeo Poly a seguir, salvo quando estipulado:

- Poly G7500 (modelo: P011)
- Poly Studio X50 (modelo: P017)
- Poly Studio X30 (modelo: P018)

Público, finalidade e habilidades necessárias

Este guia foi concebido para usuários iniciantes, bem como para usuários intermediários e avançados que desejem saber mais sobre os recursos disponíveis no sistema .

Recursos relacionados da Poly e de parceiros

Consulte os sites a seguir para obter informações relacionadas a este produto.

- O [Site de Suporte Polycom](#) é o ponto de entrada para informações online de suporte de produtos, serviços e soluções, incluindo **Licenciamento e Registro de Produto, Autoatendimento, Gerenciamento de Contas, Avisos Legais Relacionados a Produtos** e download de **Documentos e Software**.
- A [Biblioteca de Documentos Polycom](#) fornece documentação de suporte para produtos, serviços e soluções ativos. A documentação é exibida em formato HTML5 responsivo, de modo que você pode facilmente acessar e visualizar conteúdo sobre instalação, configuração e administração, a partir de qualquer dispositivo online.
- A [Comunidade Polycom](#) fornece acesso às informações mais recentes de suporte e desenvolvimento. Crie um conta para ter contato com o pessoal de suporte Poly e participar de fóruns de suporte e desenvolvimento. Você poderá encontrar as informações mais recentes sobre tópicos de hardware, software e soluções de parceiros, compartilhar ideias e resolver problemas com os seus colegas.
- A [Rede de Parceiros Polycom](#) é formada de expoentes do setor, que integram de forma orgânica o RealPresence Platform, com base em padrões da Poly, com as infraestruturas de UC atuais dos clientes, facilitando que você se comunique cara a cara, com os aplicativos e dispositivos que usa todo dia.
- Os [Serviços de Colaboração Polycom](#) ajudam a sua empresa a ter sucesso e tirar o máximo de seu investimento, através dos benefícios da colaboração.

Primeiros passos

Tópicos:

- [Visão geral do produto dos sistemas de vídeo Poly](#)
- [Indicações de status dos LEDs](#)
- [Visão geral do hardware do Poly G7500, Studio X50 e Studio X30](#)
- [Navegação no sistema](#)
- [Como ligar e desligar o sistema](#)
- [Reativar o sistema](#)
- [Recursos de acessibilidade](#)

Antes de usar o sistema, familiarize-se com os recursos e a interface do usuário.

Visão geral do produto dos sistemas de vídeo Poly

Os sistemas Poly G7500, Studio X50 e Studio X30, no modo de vídeo Poly, oferecem suporte aos recursos de videoconferência e compartilhamento de conteúdo Poly.

Recursos e capacidades do sistema Poly G7500

Os sistemas G7500 oferecem suporte aos seguintes recursos:

- Câmeras e microfones periféricos tornam o sistema escalável para salas de médio porte e até grandes salas integradas
- Realização e ingresso em chamadas de vídeo
- Visualização e ingresso em reuniões de calendário agendadas
- Gerenciamento de contatos, listas de chamadas e agendas
- Compartilhamento de conteúdo com e sem fio
- Colaboração usando quadros-negros eletrônicos
- Tecnologia de movimentação de câmera que pode automaticamente aplicar zoom na pessoa que está falando ou enquadrar o grupo de pessoas na sala (dependendo de como você configurar o sistema)
- Poly NoiseBlockAI, que durante as chamadas elimina sons de fundo e irrelevantes em ambientes de trabalho comuns quando ninguém está falando
- A tecnologia Polycom Acoustic Fence, que permite a videoconferência em espaços de trabalho abertos, capturando apenas as vozes em uma área definida
- HDMI: Entrada única e saída dupla
- Conexão de porta serial

Recursos e capacidades do Poly Studio X50

Os sistemas Studio X50 oferecem suporte aos seguintes recursos:

- Sistema completo de colaboração para salas de reunião de grupo e salas de pequeno a médio porte
- Não necessita um PC, laptop ou codec separado para execução de software de videoconferência
- Realização e ingresso em chamadas de vídeo
- Visualização e ingresso em reuniões de calendário agendadas
- Gerenciamento de contatos, listas de chamadas e agendas
- Compartilhamento de conteúdo com e sem fio
- Colaboração usando quadros-negros eletrônicos
- Câmera embutida de 4K, com campo de visão ultra-ampla de 120 graus
- Tecnologia de movimentação de câmera que automaticamente enquadra o grupo de pessoas na sala
- Microfones embutidos estéreos de alta fidelidade, que captam o som em 3,66 m (12 pés) e usam áudio espacial para uma clareza e sensação realistas
- Poly NoiseBlockAI, que durante as chamadas elimina sons de fundo e irrelevantes em ambientes de trabalho comuns quando ninguém está falando
- Alto-falantes estéreos duplos
- HDMI: Entrada única e saída dupla

Recursos e capacidades do Poly Studio X30

Os sistemas Studio X30 oferecem suporte aos seguintes recursos:

- Sistema completo de colaboração para salas de reunião de grupo e salas de pequeno a médio porte
- Não necessita um PC, laptop ou codec separado para execução de software de videoconferência
- Realização e ingresso em chamadas de vídeo
- Visualização e ingresso em reuniões de calendário agendadas
- Gerenciamento de contatos, listas de chamadas e agendas
- Compartilhamento de conteúdo com e sem fio
- Colaboração usando quadros-negros eletrônicos
- Câmera embutida de 4K, com campo de visão ultra-ampla de 120 graus
- Tecnologia de movimentação de câmera que automaticamente enquadra o grupo de pessoas na sala
- Microfones embutidos estéreos de alta fidelidade, que captam o som em 3,66 m (12 pés) e usam áudio espacial para uma clareza e sensação realistas
- Poly NoiseBlockAI, que durante as chamadas elimina sons de fundo e irrelevantes em ambientes de trabalho comuns quando ninguém está falando
- Alto-falante mono simples
- HDMI: Entrada e saída únicas

Indicações de status dos LEDs

As figuras a seguir exibem os LEDs dos sistemas. As tabelas listam cada um dos indicadores LED e seu respectivo status.

Indicações de status do LED para o sistema G7500

Use o LED no canto frontal direito do codec para obter informações sobre o estado de seu sistema .

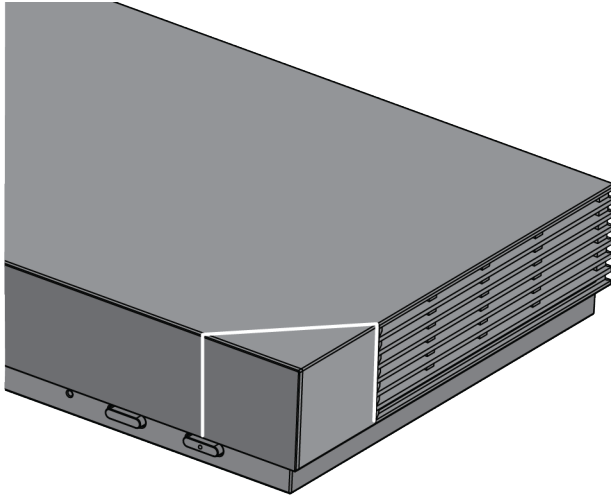

Indicações de status do LED do sistema G7500

Indicação	Status
Branco piscante	Ligando-se
Branco constante	Funcionando normalmente
Âmbar piscante	Atualização em andamento
Âmbar constante	Hibernando
Vermelho intermitente	Erro impedindo a operação normal

Indicações de status LED dos sistemas Studio X50 e Studio X30

O sistema fornece uma barra de luz LED acima da câmera para ajudá-lo a entender os comportamentos do sistema.

Status e indicações de LED básicas do Studio X50 e Studio X30

Indicação	Posição	Status
Em direção ao branco	Todas enquanto alternante	Inicialização do boot em andamento
Azul piscante	Doze no meio	Bluetooth em descoberta
Azul constante por 3 segundos	Todos	Bluetooth emparelhado
Verde piscante	Todos	Chamada recebida
Verde constante	Dois no meio	Chamada efetuada

Indicação	Posição	Status
Verde ou branco constante	Quatro a oito (quando no meio), indicando o orador rastreado ou a direção da câmera	Em funcionamento As luzes são verdes com aplicativos compatíveis, com os seguintes casos: <ul style="list-style-type: none"> • Rastreamento de pessoas no enquadramento de grupo e no modo de rastreamento do orador. • Indicando a direção da câmera que você personaliza no modo de panorâmica/inclinação/zoom (PTZ).
Vermelho pulsante	Doze no meio	Chamada em espera
Verde pulsante	Doze no meio	Chamada em espera (pela unidade remota)
Branco constante por 3 segundos	Doze no meio	Salvando uma predefinição
Vermelho constante	Todos	Microfone silenciado
Âmbar pulsante	Todos	Atualização de firmware em andamento
Vermelho piscante	Todos	Erro impedindo a operação normal

Visão geral do hardware do Poly G7500, Studio X50 e Studio X30

As figuras e tabelas a seguir fornecem informações sobre os recursos de hardware disponíveis no seu sistema.

Hardware do Poly G7500

A figura a seguir mostra os recursos de hardware do sistema Poly G7500. A tabela lista cada recurso numerado na figura.

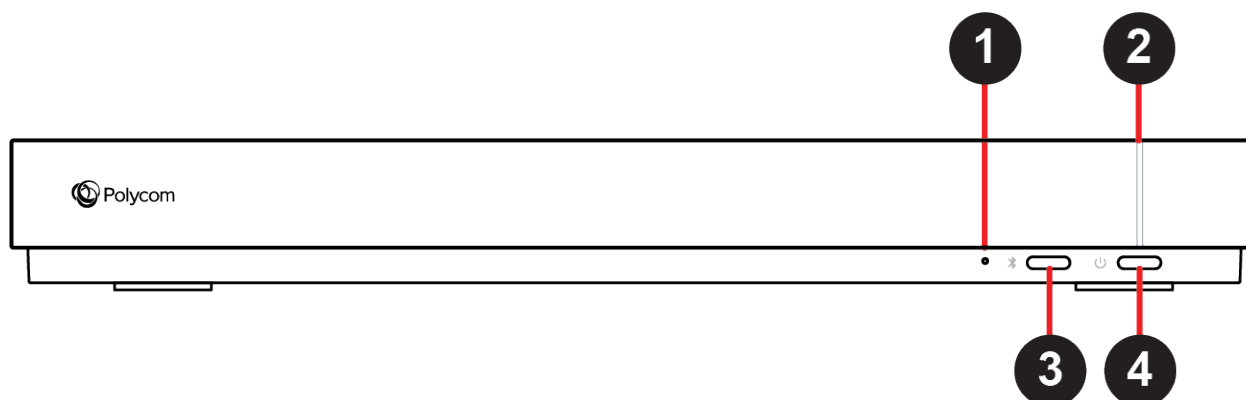

Descrições dos recursos do Poly G7500

Número de referência	Recurso	Descrição do recurso
1	Botão de redefinição	Redefine o Poly G7500 para a versão de fábrica do software
2	Indicador de LED	Indica o status do sistema
3	Botão de emparelhamento do controle remoto	Ativa o modo de emparelhamento do controle remoto Bluetooth
4	Botão de reinício	Reinicia o sistema

Hardware do Poly Studio X50

A figura a seguir mostra os recursos de hardware do sistema Poly Studio X50. A tabela lista cada recurso numerado na figura.

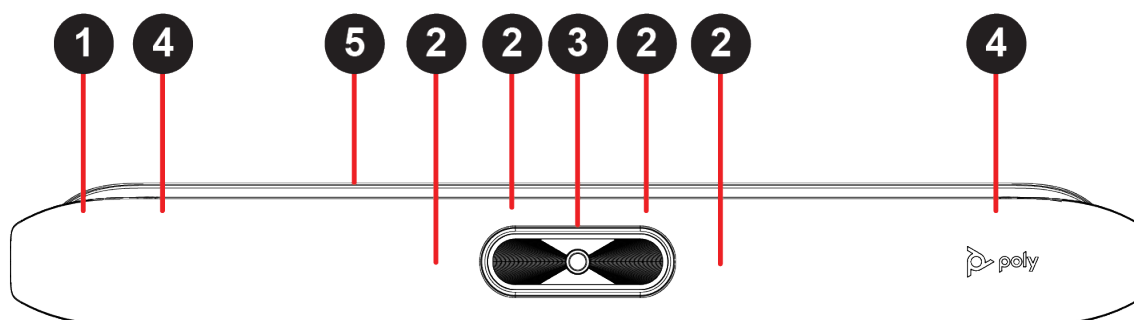

Descrições dos recursos do Poly Studio X50

Número de referência	Recurso	Descrição do recurso
1	Tela	Tela de proteção que cobre a parte frontal do sistema
2	Matriz de microfones	Matriz de microfones que captura áudio

Número de referência	Recurso	Descrição do recurso
3	Câmera	Câmera com tampa de privacidade que habilita ou desabilita a entrada de vídeo, conforme a sua escolha
4	Alto-falantes	Saída de áudio estéreo
5	Indicadores LED	Indicam o status do sistema e informações sobre o orador rastreado

Hardware do Poly Studio X30

A figura a seguir mostra os recursos de hardware do sistema Poly Studio X30. A tabela lista cada recurso numerado na figura.

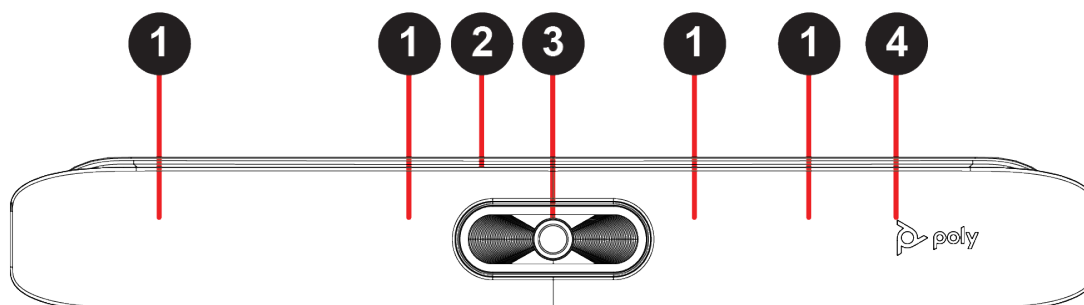

Descrições dos recursos do Poly Studio X30

Número de referência	Recurso	Descrição do recurso
1	Matriz de microfones	Matriz de microfones que captura áudio
2	Indicadores LED	Indicam o status do sistema e informações sobre o orador rastreado
3	Câmera	Câmera com tampa de privacidade que habilita ou desabilita a entrada de vídeo, conforme a sua escolha
4	Alto-falante	Saída de áudio mono

Tampa de privacidade do Poly Studio X50 e do Studio X30

Os sistemas Poly Studio X50 e Studio X30 fornecem uma cobertura física que você pode colocar sobre a lente da câmera para proteger a sua privacidade.

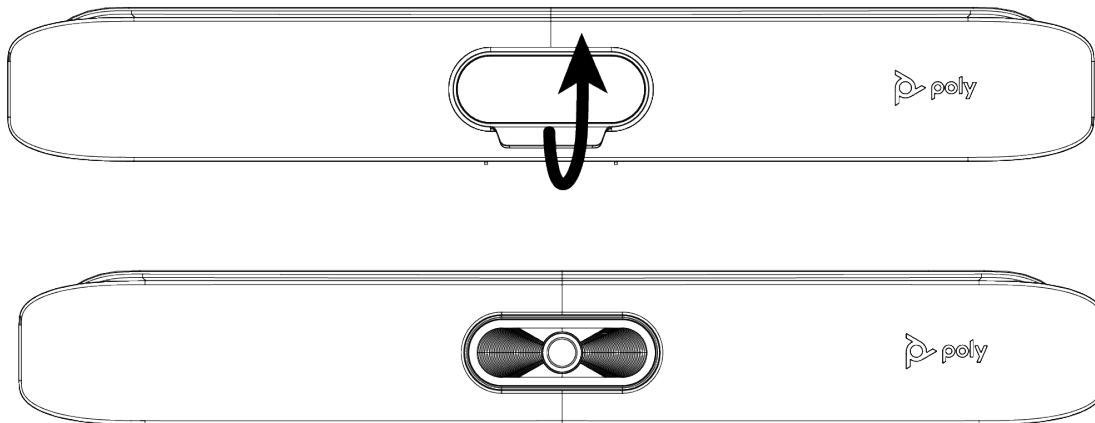

Navegação no sistema

O sistema possui ícones e telas de usuário para ajudá-lo a navegar e entender informações importantes sobre o sistema.

Tela Início

A tela Início é a primeira tela que você encontra no monitor do sistema. A partir dessa tela, você tem acesso rápido a muitas das funções do sistema.

Ob- Alguns elementos da tela podem ser diferentes, dependendo da configuração do sistema.
serva-
ção:

Tela Início

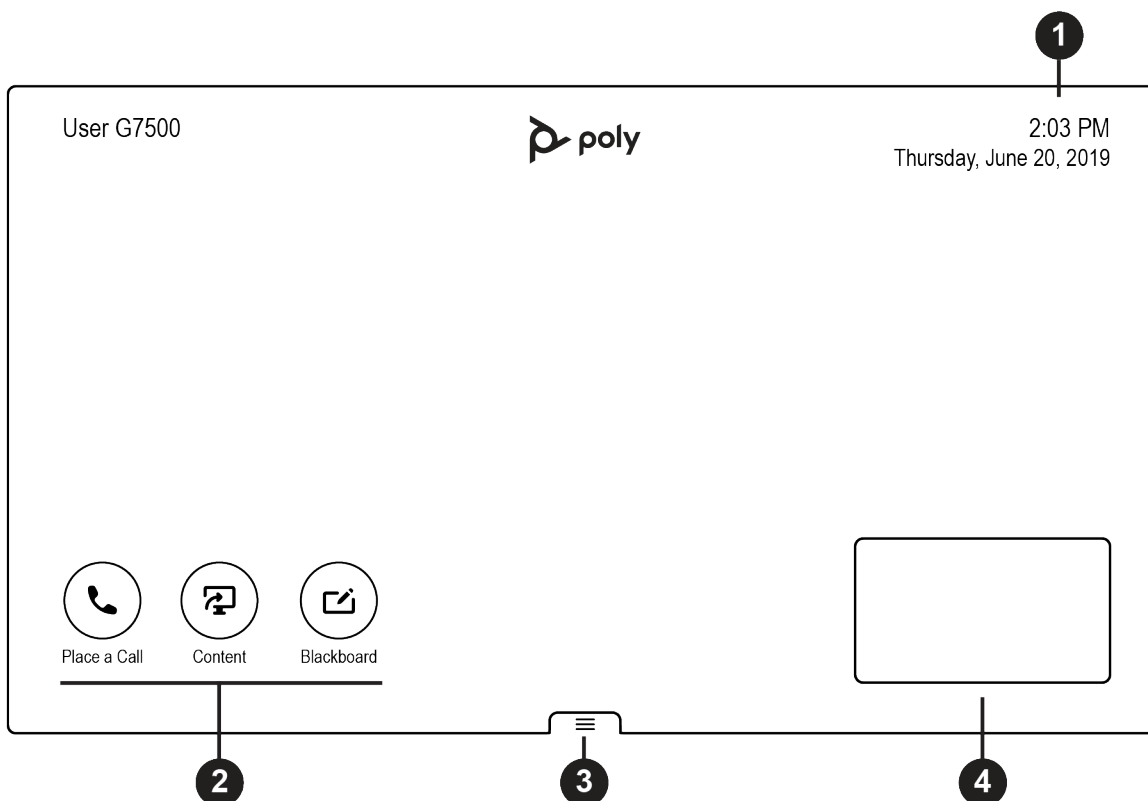





Número de ref.	Descrição
1	Barra de informações do sistema, a qual mostra detalhes como data/hora e nome do sistema.
2	Botões de tarefas para efetuar chamadas, compartilhar conteúdo ou criar um quadro-negro.
3	Menu para acesso a outros recursos.
4	Visualização da câmera local.

Elementos da tela Início

Alguns dos seguintes elementos interativos e de apenas leitura podem não ser exibidos, dependendo da configuração do sistema.

Elemento	Descrição
Nome	Nome descritivo, determinado pelo administrador do sistema. Usado quando você deseja se conectar a um sistema.

Elemento	Descrição
Código de segurança	Aparece após você tentar fazer uma conexão de compartilhamento de conteúdo. Use o código de quatro dígitos para configurar conexões sem fio por meio do Polycom Content App ou de um dispositivo com certificação AirPlay ou Miracast.
Endereço IP	Endereço IP, SIP, H.323 ou rede secundária configurados para o sistema.
Hora atual	O fuso horário local.
Data atual	A data do fuso horário local.
Aviso 	Aviso de que o sistema detectou um ou mais problemas que podem impedir-lo de funcionar plenamente.
Calendário ou cartões de favoritos	Exibe o seu calendário ou favoritos.
Efetuar chamada 	Abre uma tela de chamada onde você pode discar uma chamada ou pode selecionar um cartão para discar números, acessar favoritos ou visualizar o calendário.
Conteúdo 	Quando houver conteúdo disponível, o sistema exibirá uma lista desse conteúdo. Caso contrário, essa função abrirá uma tela de ajuda que descreve como configurar o compartilhamento de conteúdo usando HDMI, o Polycom Content App ou um dispositivo com certificação AirPlay ou Miracast.
Quadro-negro 	Cria um novo quadro-negro, onde você poderá compartilhar anotações ou desenhos.
Menu 	Abre novas seleções de menu para chamadas, compartilhamento de conteúdo, controle de câmera e outras funções.

Tela Conteúdo

A tela Conteúdo é onde você compartilha e anota conteúdo em suas reuniões.

Tela Conteúdo

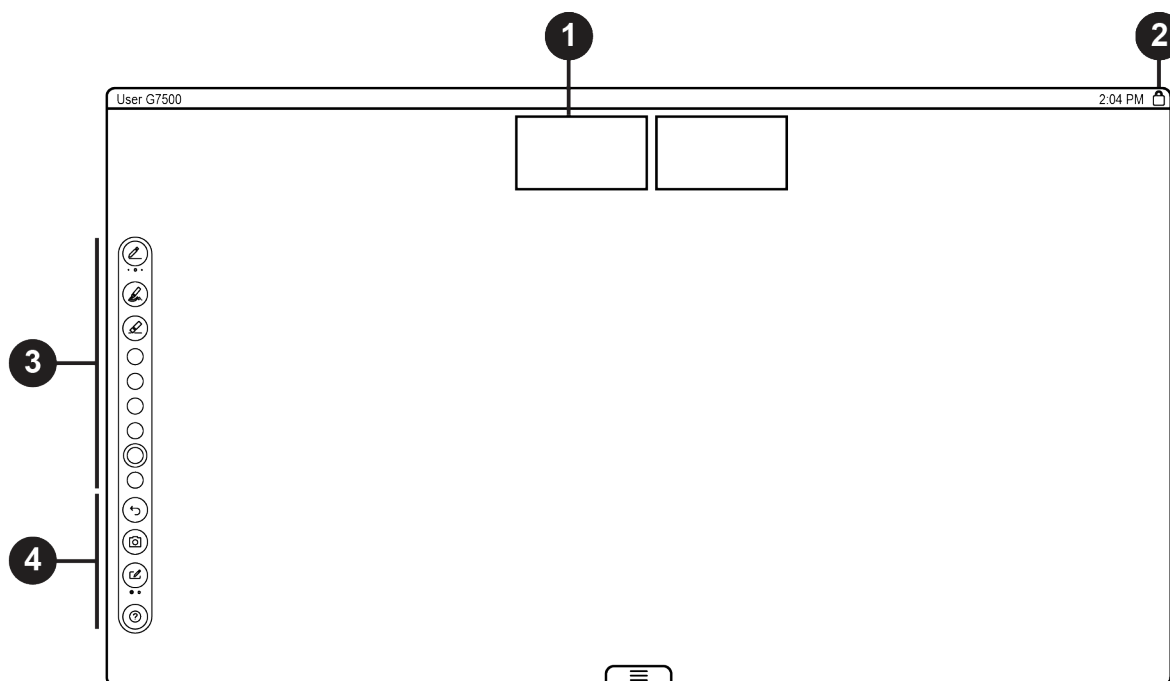

Número	Descrição
1	Visualizações das câmeras dos participantes da chamada.
2	Barra de informações do sistema; mostra informações como nome e hora do sistema.
3	Barra de ferramentas de conteúdo; fornece ferramentas para anotar e trabalhar com conteúdo.
4	Funções de gerenciamento de conteúdo.

Como ligar e desligar o sistema

O sistema ativa-se quando você o conecta a uma fonte de energia. O sistema não possui um botão liga/desliga, de modo que você precisará desconectar o cabo de alimentação para desligá-lo.

Ob-serva-ção: Não desligue o sistema durante atividades de manutenção (por exemplo, enquanto uma atualização de software estiver em andamento).

Reativar o sistema

Após um período sem atividade, o sistema entra no modo de hibernação (caso configurado pelo administrador). Você pode reativá-lo usando um monitor de toque, o Poly TC8 ou o Poly Bluetooth Remote Control.

Procedimento

- » Siga um dos seguintes procedimentos:
 - Caso esteja usando um monitor de toque, toque na tela principal.
 - Caso esteja usando o TC8, toque na tela.
 - Pressione qualquer botão do controle remoto.

Recursos de acessibilidade

Os produtos Polycom incluem vários recursos para acomodar usuários com deficiência auditiva, visual, motora ou cognitiva.

Recursos para usuários com deficiência auditiva

Certos recursos permitem que usuários com deficiência auditiva usem o sistema .

Caso necessário, entre em contato com o administrador para ativar os recursos a seguir.

Recursos para usuários com deficiência auditiva

Recurso de acessibilidade	Descrição
Notificações visuais	Indicadores de status e ícones informam quando existem chamadas ativas, em espera, recebidas ou efetuadas. Indicadores também alertam sobre o status do dispositivo e quando recursos estão ativados.
Luzes indicadoras de status	O sistema e seus microfones usam LEDs para indicar alguns status, inclusive se os microfones estão silenciados.
Volume de chamada ajustável	Durante uma chamada, você pode aumentar ou diminuir o volume do dispositivo.

Recursos para usuários com deficiência visual

Certos recursos permitem que usuários com deficiências visuais usem o sistema .

Caso necessário, entre em contato com o administrador para ativar os recursos a seguir.

Recursos para usuários com deficiência visual

Recurso de acessibilidade	Descrição
Atendimento automático	Você pode habilitar o telefone para atender chamadas automaticamente.

Recurso de acessibilidade	Descrição
Silenciar chamadas automaticamente atendidas	Você pode configurar o sistema para silenciar as chamadas atendidas automaticamente.
Tons de toque	Um tom audível será tocado para chamadas recebidas.
Tons de ingresso e saída	O sistema reproduz um tom quando alguém ingressa ou sai de uma teleconferência.
Botões em relevo	O controle remoto tem botões em relevo para executar tarefas comuns do sistema, como discar um número.

Recursos para usuários com mobilidade reduzida

Certos recursos permitem que usuários com deficiências de mobilidade usem o sistema .

Caso necessário, entre em contato com o administrador para ativar os recursos a seguir.

Recursos para usuários com mobilidade reduzida

Recurso de acessibilidade	Descrição
Controle remoto	O controle remoto Bluetooth permite que você controle o sistema e execute tarefas como efetuar chamadas, iniciar uma sessão de compartilhamento e definir algumas configurações.
Poly TC8	O TC8 permite que você controle o sistema e execute tarefas como efetuar chamadas.
Atendimento automático	Você pode habilitar o telefone para atender chamadas automaticamente.
Chamadas a partir de um dispositivo pessoal	Com as credenciais de administrador, você pode acessar sem fio a interface web do sistema a partir do seu próprio dispositivo, de modo a efetuar chamadas e gerenciar contatos e favoritos.
Suporte a monitor com recurso de toque	Caso tenha um monitor com recurso de toque conectado ao sistema, você poderá selecionar, passar o dedo e pressionar a tela para realizar funções e ativar recursos.

Chamadas

Tópicos:

- [Realização de chamadas](#)
- [Chamada de contatos](#)
- [Chamada de contatos favoritos](#)
- [Ingresso em reuniões a partir do calendário](#)

Existem várias maneiras de iniciar chamadas no sistema. É possível efetuar uma chamada inserindo o nome ou o número do contato, escolhendo um contato na agenda, chamando um contato recente ou favorito, ou ingressando em uma reunião agendada.

Você pode efetuar chamadas usando os seguintes métodos:

- Chamar usando o teclado de discagem
- Chamar um contato
- Chamar um número frequentemente usado
- Chamar um contato recente
- Chamar um favorito
- Ingressar em uma reunião a partir do calendário

Realização de chamadas

Você pode efetuar chamadas de áudio, chamadas de vídeo e teleconferências, usando o teclado na tela.





Ao fazer chamadas, use os seguintes formatos de discagem:

- Endereço IPv4: 192.0.2.0
- Nome do host: room.company.com
- Endereço SIP: user@domain.com
- Ramal H.323 ou SIP: 2555
- Número telefônico: 9782992285

Efetuar uma chamada

Você pode efetuar uma chamada de áudio ou vídeo para um contato.

Procedimento

1. Acesse **Efetuar chamada**.
2. Na tela **Teclado de discagem** , mova o controle deslizante para **Áudio**  ou **Vídeo** .
3. Digite um número no teclado de discagem ou selecione **Teclado**  para digitar letras.
4. Selecione **Chamar**.

Atender uma chamada

A maneira como o sistema lida com chamadas recebidas depende de como o administrador o configurou. Ele pode atender às chamadas automaticamente ou solicitar que você as atenda manualmente.

Procedimento

- » Caso você receba uma notificação de chamada recebida, selecione **Atender**.

Ignorar uma chamada

Caso o sistema não atenda as chamadas recebidas automaticamente, você poderá optar por ignorá-las em vez de atendê-las.



Procedimento

- » Caso você receba uma notificação de chamada recebida, selecione **Ignorar**.

Encerrar uma chamada

Desligue quando a chamada estiver concluída. Caso você tenha conteúdo, como quadros-negros, quadros de comunicações ou instantâneos, o sistema perguntará se deseja mantê-los.

Procedimento

- » Durante uma chamada, siga um dos seguintes procedimentos:
 - No controle remoto, pressione **Desconectar** .
 - Na tela, selecione **Menu**  > **Desconectar**.

Efetuar teleconferência

Para iniciar uma teleconferência, efetue a primeira chamada como usual e, em seguida, adicione os contatos adicionais.

Ob- Entre em contato com o administrador para certificar-se de que o sistema está configurado para **serva-** teleconferências.
ção:

Procedimento

1. Acesse **Efetuar chamada**.
2. Siga um dos seguintes procedimentos:
 - Digite um número no teclado de discagem ou selecione **Teclado**  para digitar letras.
 - Selecione um contato.
 - Selecione um favorito.
 - Selecione um contato recente.
3. Selecione **Chamar**.
4. Depois que a chamada se conectar, efetue outra chamada.
O sistema conecta todas as unidades na mesma chamada.

Chamada de contatos

Em seu sistema, você pode acessar e chamar contatos, contatos recentes e contatos frequentes.

Caso configurado pelo administrador, os contatos serão exibidos na tela **Efetuar chamada**. Os cartões de contato podem exibir as seguintes informações:

- Nome do contato
- Número do contato
- Endereço de e-mail do contato
- Endereço IP do contato

Chamar um contato

Para discar rapidamente para um contato, você pode pesquisar e selecionar um cartão de contato dentre os resultados. Os cartões de contato serão exibidos para contatos frequentes, contatos da agenda e favoritos.

Procedimento

1. Acesse **Efetuar chamada > Contatos**.
2. No campo de pesquisa, use o teclado na tela para digitar caracteres ou números e selecione **Pesquisar**.
3. Selecione um cartão de contato para visualizar os detalhes do contato.
4. Selecione **Chamar**.

Chamar um contato frequente

Conforme você efetua chamadas, o sistema aprende quais os seus contatos mais usados e os exibe em uma lista.

Procedimento

1. Acesse **Efetuar chamada**.
2. Selecione um cartão de contato a partir da lista **Frequente**.
A chamada será discada automaticamente.

Chamar um contato recente

Você pode chamar rapidamente os contatos recentes a partir de uma lista (organizada do mais para o menos recente).

Procedimento

1. Acesse **Efetuar chamada > Recente**.
2. Percorra a lista de contatos recentes (ordenada por data) e selecione um deles.
A chamada será discada automaticamente.

Chamada de contatos favoritos

Para acessar rapidamente uma pequena lista de contatos que você chama com mais frequência, crie favoritos.

Os favoritos são exibidos nas telas **Favoritos**, **Contatos** e **Início**, dependendo da configuração do seu sistema. O sistema adiciona um ícone de estrela junto ao nome do contato, oferecendo uma maneira simples de identificar e chamar favoritos.

Marcar como favorito um contato

Crie favoritos para exibir os contatos que você chama com mais frequência.

Procedimento

1. Acesse **Efetuar chamada > Contatos**.
2. Selecione um cartão de contato e, em seguida, selecione **Favorito**.
O contato recebe um ícone de estrela e o exibe nas listas **Contatos** e **Favoritos**.

Desmarcar como favorito um contato

Desmarque como favorito um contato para removê-lo da sua lista **Favoritos**.

Procedimento

1. Acesse **Efetuar chamada > Favoritos**.
2. Escolha um cartão de favorito e, em seguida, selecione **Desmarcar como favorito**.
O contato será removido da lista **Favoritos**.

Chamar um contato favorito

Para chamar rapidamente um contato, selecione um cartão de favorito.

Procedimento

1. Selecione um cartão de favorito na tela **Favoritos**, **Contatos** ou **Início**.
2. Selecione **Chamar**.

Ingresso em reuniões a partir do calendário

Na tela **Início**, você pode ingressar diretamente em reuniões a partir do seu calendário, usando os cartões de reunião exibidos na tela (caso assim configurado).

Ob- Caso o uso de calendário não tenha sido configurado para o sistema, este não exibirá cartões de **serva-** reunião. Você precisará discar manualmente para ingressar em reuniões.
ção:

Cartões de reunião

Caso assim configurado, os cartões de reunião serão exibidos na tela **Início**. Você pode acessar os cartões de reunião para visualizar os detalhes da reunião.

Os cartões de reunião exibem as seguintes informações de agendamento:

- As reuniões que duram o dia todo serão exibidas como o primeiro cartão de reunião.
- Para reuniões agendadas mais para o final do dia, será exibida uma mensagem *Livre até [hora/dia]*, seguida pelos cartões de reuniões futuras na ordem cronológica em que estão agendadas.
- Para reuniões agendadas mais para o final da semana, será exibida uma mensagem *Livre até [hora/dia]* até o dia da próxima reunião agendada.
- Caso não haja reuniões agendadas para a semana atual, será exibida uma mensagem *Sem reuniões*.

Visualizar cartões de reunião

Na tela **Início**, você pode visualizar os cartões de reunião que mostram os detalhes do evento do calendário. Os cartões de reunião exibem os horários, assuntos e organizadores das reuniões.

Ob-serva-ção: As reuniões particulares são rotuladas como **Reunião particular**. Exceto pelo horário, os detalhes da reunião ficarão ocultos.

Procedimento

- » Siga um dos seguintes procedimentos:
 - Para visualizar informações de uma reunião, escolha um cartão de reunião e selecione **Informações**.
 - Para visualizar as próximas reuniões agendadas, selecione um cartão e role para a direita.

Ingressar em uma reunião a partir de um cartão de reunião

Na tela **Início**, você pode selecionar um cartão de reunião para as opções de ingresso em uma delas.

O sistema suporta discagem automática, caso o organizador da reunião tenha incluído informações de chamada ao evento no calendário e o administrador tiver configurado o uso do calendário.

Procedimento

- » Siga um dos seguintes procedimentos:
 - Em um cartão de reunião atual, selecione **Ingressar**.
 - Caso o cartão de reunião não inclua informações de chamada, selecione **Mais...** no cartão para exibir o teclado de discagem. Disque o número para ingressar na reunião.

Ingressar em uma reunião com overbooking

Caso duas ou mais reuniões sejam agendadas para o mesmo horário, elas serão exibidas como **Overbooking**. Você pode ingressar em uma das reuniões, usando o cartão de reunião individual dela.

Procedimento

1. Selecione um cartão de reunião com overbooking. e escolha **Informações**.
Os cartões de reunião individuais serão exibidos.
2. Escolha um dos cartões de reunião e selecione **Ingressar** para conectar-se à reunião.

Ingressar em uma reunião protegida por senha

Algumas reuniões podem exigir uma senha para o ingresso.

Antes de ingressar, certifique-se de ter a senha para reuniões protegidas por senha. Caso você não tenha uma senha de reunião e uma mensagem lhe solicite uma, entre em contato com o organizador da reunião para obtê-la.

Ob-serva-ção: Os cartões de reunião não indicam se uma reunião é protegida por senha.

Procedimento

1. Siga um dos seguintes procedimentos:
 - Disque manualmente para uma reunião.
 - Ingresse em uma reunião a partir de um cartão de reunião.
2. Insira a senha da reunião e selecione **Ingressar**.
Caso insira uma senha incorreta, a solicitação de senha será reexibida.

Compartilhamento de conteúdo

Tópicos:

- [Compartilhamento de conteúdo a partir de um computador ou dispositivo](#)
- [Compartilhamento de conteúdo em um quadro-negro ou quadro de comunicações](#)
- [Encerrar uma sessão de conteúdo](#)
- [Encerrar uma chamada com conteúdo de quadro-negro ou quadro de comunicações](#)

Para aprimorar a experiência de colaboração, você pode compartilhar com outros participantes documentos, gráficos, vídeos e quadros-negros ou quadros de comunicações.

Você pode compartilhar conteúdo com todos os membros de uma chamada ou reunião, usando um computador ou um dispositivo certificado.

Compartilhamento de conteúdo a partir de um computador ou dispositivo

Você pode compartilhar conteúdo a partir de um computador ou usar aplicativos para transmitir conteúdo de outros dispositivos.

É possível usar os seguintes métodos para compartilhar conteúdo:

- O Polycom Content App, que se conecta sem fio ao sistema
- Espelhamento de tela com um dispositivo com certificação AirPlay ou Miracast
- Um computador ou dispositivo conectado diretamente ao sistema por meio de HDMI

O sistema possibilita até quatro fontes simultâneas de conteúdo fora de uma chamada e três durante uma chamada (uma fonte pode incluir conteúdo compartilhado a partir de um dispositivo na sala ou por um participante remoto).

Por exemplo, caso você esteja em uma chamada com três fontes de conteúdo e você compartilhe a sua área de trabalho usando a Content App, a fonte de conteúdo sem fio ou remota mais antiga na sessão será substituída pelo seu conteúdo. O conteúdo HDMI, no entanto, nunca é substituído.

Importante: Antes de compartilhar conteúdo, tome precauções para proteger a sua privacidade. Por exemplo, desabilite o recurso de bloqueio de tela de seu dispositivo antes de compartilhar a tela com os participantes da reunião.

Polycom Content App

O Polycom Content App permite que você compartilhe conteúdo de um computador conectado a um sistema através de uma rede IP.

Para informações sobre como usar esse aplicativo, consulte o [Guia do usuário do Polycom Content App](#).

Transmitir conteúdo a partir de um dispositivo com certificação AirPlay ou Miracast

Você pode compartilhar conteúdo a partir de seu dispositivo com certificação Airplay ou Miracast e exibi-lo no sistema.

Procedimento

1. Acesse AirPlay ou Miracast no seu dispositivo.
2. A partir da lista de dispositivos disponíveis, selecione o nome do seu sistema.
3. Comece a transmitir a partir do seu dispositivo com certificação AirPlay ou Miracast.
Para transmitir informações para o seu dispositivo, consulte a documentação do produto.
4. Caso solicitado, insira o código de segurança mostrado na tela **Início**.

Compartilhar conteúdo usando uma conexão HDMI

Compartilhe conteúdo a partir de seu dispositivo através de uma conexão HDMI. Esse método não exige que você se conecte usando um serviço sem fio.

Procedimento

- » Conecte o seu dispositivo à porta de entrada HDMI do sistema de vídeo.
O seu conteúdo HDMI será exibido até que você desconecte o dispositivo. Caso você reinicie o sistema de vídeo enquanto o seu dispositivo está conectado, o conteúdo HDMI ainda estará lá após a reinicialização.

Compartilhamento de conteúdo em um quadro-negro ou quadro de comunicações

Quadros-negros e quadros de comunicações fornecem telas em branco para escrever, de modo que você possa compartilhar ideias e colaborar com outras pessoas.

Ob-serva-ção: O botão **Quadro-negro**  será exibido apenas caso um mouse ou tela de toque esteja conectado ao sistema .







Adicionar um quadro-negro ou quadro de comunicações

Você pode criar um quadro-negro ou quadro de comunicações quando quiser.

Ob-serva-ção: Caso o quadro ativo não tenha nenhuma anotação, você não poderá adicionar um novo quadro.

Um número limitado de quadros-negros ou quadros de comunicações fica disponível. Um lembrete o avisará de quando você tiver atingido o limite.

Procedimento

1. Siga um dos seguintes procedimentos:
 - Fora de uma chamada: Na tela Início, selecione **Quadro-negro** .
 - Em uma chamada: Selecione **Menu**  > **Conteúdo** > **Quadro-negro** .
2. Para adicionar outro quadro, siga um destes procedimentos:
 - Para adicionar um quadro-negro: Na barra de ferramentas, selecione **Quadro-negro** .
 - Para adicionar um quadro de comunicações: Na barra de ferramentas, pressione e segure **Quadro-negro**  e selecione **Quadro de comunicações** .

Ob-serva-ção: O tipo de quadro padrão é aquele que você selecionou da última vez.

Capturar um instantâneo do seu conteúdo

Você pode tirar uma foto do seu conteúdo atual. Em seguida, você pode fazer anotações no instantâneo ou baixá-lo, usando o Polycom Content App.

Um número limitado de instantâneos fica disponível. Um lembrete o avisará de quando você tiver atingido o limite de instantâneos.

Procedimento

- » Com um quadro ou conteúdo na tela, selecione **Instantâneo** .

O sistema irá capturar o conteúdo e o exibirá como **Instantâneo-1**. O sistema nomeia instantâneos adicionais com números sucessivos.

Excluir instantâneos ou conteúdo

Você pode excluir instantâneos ou conteúdo que não sejam mais necessários.

Procedimento

1. Selecione um instantâneo ou item de conteúdo na bandeja de conteúdo.
2. Selecione o **X** vermelho.
3. Selecione **Excluir**.

Encerrar uma sessão de conteúdo

Encerrando a sessão de conteúdo, você interromperá a exibição e excluirá todo o conteúdo compartilhado em seu sistema.

Procedimento

1. Durante uma sessão de conteúdo, selecione **Menu**  > **Encerrar sessão**.
Uma mensagem exibirá um aviso e um temporizador de contagem regressiva.
2. Selecione **Encerrar sessão**.

Ob- Para manter o conteúdo, selecione **Continuar sessão**.
serva-
ção:

Encerrar uma chamada com conteúdo de quadro-negro ou quadro de comunicações

Caso haja um quadro-negro ou quadro de comunicações aberto em sua chamada (incluindo desenhos, marcações, instantâneos ou mesmo um quadro em branco), você poderá manter ativa essa sessão de conteúdo após desligar. (Marcações não incluem realces.)

Procedimento

1. Em uma chamada com conteúdo de quadro-negro ou quadro de comunicações, selecione **Menu** ≡ > **Desconectar** 📶.

A chamada será encerrada e o sistema perguntará se você deseja manter o conteúdo.

2. Siga um dos seguintes procedimentos:
 - Selecione **Sim, manter conteúdo**.
 - Selecione **Não, encerrar sessão**.

Caso você mantenha o conteúdo, a sessão de conteúdo prosseguirá.

3. Quando estiver pronto para interromper o conteúdo, selecione **Menu** ≡ > **Encerrar sessão** > **Encerrar sessão**.

Câmeras

Tópicos:

- [Ajustar uma câmera local](#)
- [Ajustar uma câmera remota](#)
- [Ativar e desativar a câmera](#)
- [Ativar e desativar a movimentação da câmera](#)
- [Uso de predefinições de câmera](#)

Os controles de câmera ficam disponíveis durante e fora de uma chamada.

Você pode controlar uma câmera, dependendo de seu tipo, das seguintes maneiras:

- Ajustar uma câmera local
- Ajustar uma câmera remota
- Ativar e desativar a câmera
- Ativar e desativar a movimentação da câmera
- Selecionar, salvar e excluir predefinições



Ajustar uma câmera local

Para melhorar a visualização dos participantes da reunião, faça ajustes à câmera local.

Caso a movimentação da câmera esteja ativa, o controle da câmera ficará indisponível. Para acessar os controles da câmera, desative a movimentação.

Com os sistemas Studio X50 e Studio X30, você não conseguirá inclinar horizontal ou verticalmente a câmera, caso ela esteja com o zoom totalmente afastado.

Procedimento

1. Selecione **Menu > Câmera** .
2. Selecione **Controle** .
3. Pressione **+** para aumentar ou **-** para diminuir o zoom. Pressione as setas para inclinar para cima e para baixo ou para girar da esquerda para a direita.
4. Para sair da tela de controle, selecione **Voltar** .





Ajustar uma câmera remota

Para melhorar a sua visualização dos demais participantes da reunião durante uma chamada, você pode ajustar a câmera da unidade remota.

Caso a movimentação da câmera esteja ativa, o controle da câmera ficará indisponível. Para acessar os controles da câmera, desative a movimentação.

Ob-serva-ção: Entre em contato com o administrador para obter ajuda sobre a configuração desse recurso.



Procedimento

1. Selecione **Menu > Câmera** .
2. Selecione **Controle** .
3. Selecione **Alternar**  para selecionar a câmera **Remota**.
4. Pressione **+** para aumentar ou **-** para diminuir o zoom. Pressione as setas para inclinar para cima e para baixo ou para girar da esquerda para a direita.
5. Para sair da tela de controle, selecione **Voltar** .

Ativar e desativar a câmera

Você pode ativar a sua câmera para mostrar vídeo local e desativá-la para ocultar o vídeo local.

Procedimento

1. Selecione **Menu > Câmera** .
2. Selecione **Câmera ligada**  ou **Câmera desligada** .

Ativar e desativar a movimentação da câmera

Quando a movimentação da câmera está ativa, ela automaticamente enquadra o grupo de pessoas na sala ou o orador atual (dependendo da câmera e de como o sistema foi configurado).

Ob-serva-ção: Caso você silencie o microfone local, o sistema desabilitará o rastreamento do orador.

Procedimento

1. Selecione **Menu > Câmera** .
2. Selecione **Movimentação ativada**  ou **Movimentação desativada** .

Uso de predefinições de câmera

Caso a sua câmera ofereça suporte a movimentação panorâmica, inclinação e zoom, será possível criar até 10 posições de câmera predefinidas. Predefinições de câmera são posições de câmera armazenadas que permitem apontar rapidamente uma câmera para locais predefinidos em uma sala.

As predefinições da câmera local ficam disponíveis tanto durante quanto fora de uma chamada. As predefinições de câmera remota ficam disponíveis somente durante uma chamada; caso habilitadas, você pode usá-las para controlar a câmera da unidade remota.

Ob-servação: Caso a movimentação da câmera esteja ativa, os controles e as predefinições da câmera ficarão indisponíveis. Desative a movimentação para acessar esses recursos.

Salvar uma predefinição

Salve a posição atual da câmera como uma predefinição para uso posterior.

Use as predefinições salvas para alterar a posição da câmera local durante ou fora de uma chamada. As predefinições da câmera remota ficam disponíveis apenas durante uma chamada.

Procedimento

1. Selecione **Menu > Câmera** .
2. Selecione **Predefinições**.
3. Ajuste a câmera para a posição desejada.
4. Siga um dos seguintes procedimentos:
 - Selecione a imagem da predefinição desejada.
 - Na tela, pressione e segure a imagem e escolha **Selecionar**.
 - No controle remoto, pressione um número para selecionar uma predefinição.

Selecionar uma predefinição

Usando as predefinições de câmera criadas antes, você pode movê-la rapidamente até a posição que desejar durante uma chamada.



Procedimento

1. Selecione **Menu > Câmera** .
2. Selecione **Predefinições**.
3. Siga um dos seguintes procedimentos:
 - Selecione a imagem da predefinição desejada.
 - Na tela, pressione e segure a imagem e escolha **Selecionar**.
 - No controle remoto, pressione um número para selecionar uma predefinição.

Exclusão de uma predefinição

Você pode excluir uma predefinição de câmera que não seja mais necessária.

Procedimento

1. Selecione **Menu > Câmera** .
2. Selecione **Predefinições**.
3. Na tela, pressione e segure a imagem da predefinição que deseja excluir.
4. Selecione **Excluir** .

Configurações

Tópicos:

- [Ajustes de vídeo](#)
- [Ajustes de áudio](#)

Antes ou durante uma chamada, você pode ajustar as configurações de áudio e vídeo, incluindo ajustar o volume e alterar o layout de vídeo.

Ajustes de vídeo

Você pode gerenciar configurações de vídeo e certas configurações da interface do usuário.

Alterar o layout de participante

Durante uma chamada, você pode alterar o layout atual para outro mais adequado à reunião. Os quadros de layout incluem a unidade local e a unidade remota.

Caso você esteja compartilhando conteúdo em um único monitor, o conteúdo será exibido em um dos quadros.

Procedimento

1. Durante uma chamada, acesse **Menu** > **Layouts**.
2. Selecione um dos seguintes layouts:
 - **Igual**: Todos os participantes têm o mesmo tamanho.
 - **Galeria**: Os participantes são exibidos na parte superior da tela e o orador é exibido no quadro principal.
 - **Tela cheia**: O orador ativo é exibido em tela cheia.

Ajustes de áudio



Você pode controlar várias configurações de áudio do sistema.

Desativar o som dos seus microfones

Para evitar distrações ao orador e aos participantes da reunião, você pode silenciar os seus microfones

Você pode silenciar o seu áudio durante ou fora de uma chamada.

Procedimento



- » Siga um dos seguintes procedimentos:
 - No controle remoto, pressione **Mudo** .
 - Na tela, selecione **Menu**  > **Silenciar** .

Será exibida uma notificação de que o sistema silenciou os microfones locais.

Liberar o som dos microfones

Quando o seu áudio estiver silenciado e você estiver pronto para falar em uma chamada, libere o som dos seus microfones

Procedimento

- » Siga um dos seguintes procedimentos:
 - No controle remoto, pressione **Mudo** .
 - Na tela, selecione **Menu**  > **Liberar o som** .

Ajustar o volume

Você pode ajustar o volume antes ou durante uma chamada.

Procedimento

1. Acesse **Menu**  > **Volume**.
2. Siga um dos seguintes procedimentos:
 - Use o controle deslizante de volume em uma tela de toque.
 - Pressione os botões **+** ou **-** no controle remoto.
 - Pressione os botões de navegação para a esquerda ou direita no controle remoto (quando o sistema exibir o controle de volume).

Solução de problemas

Tópicos:

- [Visualizar dicas de ajuda de conteúdo](#)
- [Visualizar dicas de ajuda de quadro-negro](#)



Esta seção inclui informações relacionadas à solução de problemas no seu sistema. Você também pode encontrar informações sobre como emparelhar o controle remoto, configurar monitores e onde encontrar dicas de ajuda.

Visualizar dicas de ajuda de conteúdo

As dicas de ajuda de conteúdo fornecem informações sobre como transmitir conteúdo usando HDMI, o Polycom Content App ou um dispositivo com certificação Airplay ou Miracast.

Ob-serva-ção: Caso você já esteja conectado a uma fonte de compartilhamento de conteúdo, as dicas de ajuda não serão exibidas.



Procedimento

1. Na tela inicial, selecione **Conteúdo** .
- A tela de ajuda será aberta.
2. Examine as dicas para o seu tipo de fonte de conteúdo.
3. Para voltar à tela anterior, selecione **Voltar** .

Visualizar dicas de ajuda de quadro-negro

Para ajuda na anotação no quadro-negro ou no quadro de comunicações, você pode acessar informações sobre como usar os ícones de anotação e os gestos de toque.

Procedimento

1. Na tela inicial, selecione **Quadro-negro** .
2. Na barra de ferramentas, selecione **Ajuda** .
- A tela de ajuda será aberta.
3. Para fechar a tela, toque-a ou pressione **Voltar**  no controle remoto.