



GUÍA DEL USUARIO

3.0.0 | Diciembre 2019 | 3725-86558-001A

## Modo de vídeo Poly

### Getting Help

For more information about installing, configuring, and administering Poly/Polycom products or services, go to Polycom Support.

Plantronics, Inc. (Poly — formerly Plantronics and Polycom)  
345 Encinal Street  
Santa Cruz, California  
95060

© 2021 Plantronics, Inc. All rights reserved. Poly, the propeller design, and the Poly logo are trademarks of Plantronics, Inc. All other trademarks are the property of their respective owners.

# Contents

---

<b>Capítulo 1: Pasos preliminares.....</b>	<b>3</b>
Destinatarios, finalidad y habilidades requeridas.....	3
Recursos relacionados de Poly y de socios.....	3
<b>Capítulo 2: Procedimientos iniciales.....</b>	<b>4</b>
Descripción general de producto de los sistemas de vídeo Poly.....	4
Indicadores LED de estado.....	5
Indicadores LED de estado del sistema G7500.....	6
Indicadores LED de estado de los sistemas X50 y X30.....	6
Descripción general del hardware de Poly G7500, Studio X50 y Studio X30.....	7
Hardware de Poly G7500.....	7
Hardware de Poly Studio X50.....	8
Hardware de Poly Studio X30.....	9
Tapa de privacidad de Poly Studio X50 y Studio X30.....	9
Moverse por el sistema.....	10
Pantalla de inicio.....	10
Pantalla de contenido.....	12
Encender y apagar el sistema.....	13
Reactivar el sistema.....	13
Características de accesibilidad.....	14
Características para usuarios sordos y con discapacidad auditiva.....	14
Características para usuarios invidentes y con discapacidad visual.....	14
Características para usuarios con movilidad reducida.....	15
<b>Capítulo 3: Realizar llamadas.....</b>	<b>16</b>
Realizar llamadas.....	16
Realizar una llamada.....	16
Responder llamadas.....	17
Ignorar una llamada.....	17
Finalizar llamadas.....	17
Realizar una llamada de conferencia.....	17
Llamar a contactos.....	18
Llamar a un contacto.....	18
Llamar a un contacto frecuente.....	18
Llamar a un contacto reciente.....	18
Cómo llamar a contactos favoritos.....	19
Hacer favorito un contacto.....	19

Quitar de los favoritos un contacto.....	19
Llamar a un contacto favorito.....	19
Unirse a reuniones desde la agenda.....	19
Tarjetas de reunión.....	20
Unirse a una reunión con exceso de reservas.....	20
Unirse a una reunión protegida por contraseña.....	21
<b>Capítulo 4: Compartir contenido.....</b>	<b>22</b>
Compartir contenido desde un ordenador o dispositivo.....	22
Polycom Content App.....	22
Contenido transmitido desde un dispositivo con certificación AirPlay o Miracast..	23
Compartir contenido usando una conexión HDMI.....	23
Compartir contenido en una pizarra negra o blanca.....	23
Agregar una pizarra negra o blanca.....	23
Tomar una instantánea del contenido.....	24
Eliminar instantáneas o contenido.....	24
Finalizar una sesión con contenido.....	24
Finalizar una llamada con contenido de pizarra negra o blanca.....	25
<b>Capítulo 5: Cámaras.....</b>	<b>26</b>
Ajustar una cámara en la sala.....	26
Ajustar una cámara de sitio remoto.....	26
Encender o apagar la cámara.....	27
Activar o desactivar el seguimiento de la cámara.....	27
Usar preajustes de cámara.....	27
Guardar un preajuste.....	28
Seleccionar un preajuste.....	28
Eliminar un preajuste.....	28
<b>Capítulo 6: Configuración.....</b>	<b>29</b>
Ajustes de vídeo.....	29
Cambiar diseño para participantes.....	29
Ajustes de audio.....	29
Silenciar los micrófonos.....	29
Restaurar sonido del micrófono.....	30
Ajustar el volumen.....	30
<b>Capítulo 7: Resolución de problemas.....</b>	<b>31</b>
Ver consejos de ayuda sobre el contenido.....	31
Ver consejos de ayuda sobre la pizarra negra.....	31

# Pasos preliminares

---

## Temas:

- [Destinatarios, finalidad y habilidades requeridas](#)
- [Recursos relacionados de Poly y de socios](#)

La presente guía contiene información general, procedimientos y referencias que pueden usarse para realizar tareas con el sistema de vídeo.

La información de esta guía se aplica a todos los sistemas de vídeo Poly siguientes, salvo cuando se indique:

- Poly G7500 (modelo: P011)
- Poly Studio X50 (modelo: P017)
- Poly Studio X30 (modelo: P018)

## Destinatarios, finalidad y habilidades requeridas

La guía está pensada para usuarios principiantes, intermedios y avanzados que quieran saber más sobre las funciones disponibles con el sistema .

## Recursos relacionados de Poly y de socios

Consulte los siguientes sitios para obtener información relacionada con este producto.

- El [Centro de soporte en línea de Poly](#) es el punto de acceso a la información de soporte de productos, servicios y soluciones en línea, que incluye videotutoriales, documentos y software, base de conocimientos, debates de la comunidad, universidad de Poly y servicios adicionales.
- La [biblioteca de documentos de Poly](#) (en inglés) proporciona documentación de soporte para soluciones, servicios y productos activos. La documentación se muestra en formato HTML5 adaptable para que pueda acceder y ver fácilmente contenidos sobre instalación, configuración o administración desde cualquier dispositivo en línea.
- La [comunidad de Poly](#) le permite conocer las últimas novedades del desarrollador y en materia de soporte. Cree una cuenta para poder contactar con el personal de asistencia técnica de Poly y participar en foros de desarrolladores y soporte. Podrá encontrar la información más reciente sobre temas de hardware, software y soluciones de socios, compartir ideas y resolver problemas con sus colegas.
- La [red de socios de Poly](#) es un programa en el que los revendedores, distribuidores, proveedores de soluciones y proveedores de comunicaciones unificadas ofrecen soluciones empresariales de alto valor que satisfacen las necesidades críticas de los clientes, lo que le facilitará la comunicación cara a cara con las aplicaciones y dispositivos que usted usa todos los días.
- Los [servicios de Poly](#) ayudan a su negocio a tener éxito y a sacar el máximo partido a su inversión aprovechando las ventajas de la colaboración.

# Procedimientos iniciales

---

## Temas:

- [Descripción general de producto de los sistemas de vídeo Poly](#)
- [Indicadores LED de estado](#)
- [Descripción general del hardware de Poly G7500, Studio X50 y Studio X30](#)
- [Moverse por el sistema](#)
- [Encender y apagar el sistema](#)
- [Reactivar el sistema](#)
- [Características de accesibilidad](#)

Antes de usar el sistema, familiarícese con las funciones y la interfaz de usuario.

## Descripción general de producto de los sistemas de vídeo Poly

Los sistemas Poly G7500, Studio X50 y Studio X30 en modo de vídeo de Poly admiten funciones de videoconferencia y uso compartido de contenido.

### Funciones y características del sistema Poly G7500

Los sistemas G7500 admiten las siguientes funciones:

- Las cámaras periféricas y los micrófonos hacen que el sistema sea escalable para salas medianas y hasta grandes salas integradas
- Realizar videollamadas y unirse a ellas
- Ver y unirse a reuniones programadas en la agenda
- Administrar contactos, listas de llamadas y directorios
- Compartir contenido por conexión inalámbrica y por cable
- Colaborar con pizarras electrónicas
- Tecnología de seguimiento de cámara que permite hacer zoom automático sobre la persona que está hablando o encuadrar al grupo de personas en la sala (dependiendo de cómo se configure el sistema)
- Poly NoiseBlockAI que, durante las llamadas, elimina el ruido de fondo y los sonidos extraños en entornos de trabajo comunes cuando nadie está hablando
- La tecnología Polycom Acoustic Fence, que permite videoconferencias en espacios de trabajo abiertos capturando solo las voces en un área definida
- HDMI: entrada única y salida doble
- Conexión de puerto serie

### **Funciones y características de Poly Studio X50**

Los sistemas Studio X50 admiten las siguientes funciones:

- Sistema de colaboración todo en uno para salas de reunión y para salas pequeñas y medianas
- No hace falta un PC, portátil o códec independiente para ejecutar software de videoconferencia
- Realizar videollamadas y unirse a ellas
- Ver y unirse a reuniones programadas en la agenda
- Administrar contactos, listas de llamadas y directorios
- Compartir contenido por conexión inalámbrica y por cable
- Colaborar con pizarras electrónicas
- Cámara 4K integrada con campo de visión ultraamplio de 120 grados
- Tecnología de seguimiento de cámara que encuadra al grupo de personas en la sala
- Micrófonos estéreo de alta fidelidad incorporados, que captan el sonido en un radio de 3,66 m (12 pies), junto con audio espacial para emular la presencia o ausencia de personas como en la vida real
- Poly NoiseBlockAI que, durante las llamadas, elimina el ruido de fondo y los sonidos extraños en entornos de trabajo comunes cuando nadie está hablando
- Dos altavoces estéreo
- HDMI: entrada única y salida doble

### **Funciones y características de Poly Studio X30**

Los sistemas Studio X30 admiten las siguientes funciones:

- Sistema de colaboración todo en uno para salas de reunión y para salas pequeñas y medianas
- No hace falta un PC, portátil o códec independiente para ejecutar software de videoconferencia
- Realizar videollamadas y unirse a ellas
- Ver y unirse a reuniones programadas en la agenda
- Administrar contactos, listas de llamadas y directorios
- Compartir contenido por conexión inalámbrica y por cable
- Colaborar con pizarras electrónicas
- Cámara 4K integrada con campo de visión ultraamplio de 120 grados
- Tecnología de seguimiento de cámara que encuadra al grupo de personas en la sala
- Micrófonos estéreo de alta fidelidad incorporados, que captan el sonido en un radio de 3,66 m (12 pies), junto con audio espacial para emular la presencia o ausencia de personas como en la vida real
- Poly NoiseBlockAI que, durante las llamadas, elimina el ruido de fondo y los sonidos extraños en entornos de trabajo comunes cuando nadie está hablando
- Un altavoz monofónico
- HDMI: entrada y salida únicas

## **Indicadores LED de estado**

Las siguientes figuras muestran los LED de los sistemas. Las tablas incluyen cada indicador LED y su estado asociado.

## Indicadores LED de estado del sistema G7500

Utilice el LED de la esquina delantera derecha del producto para informarse del estado de su sistema .

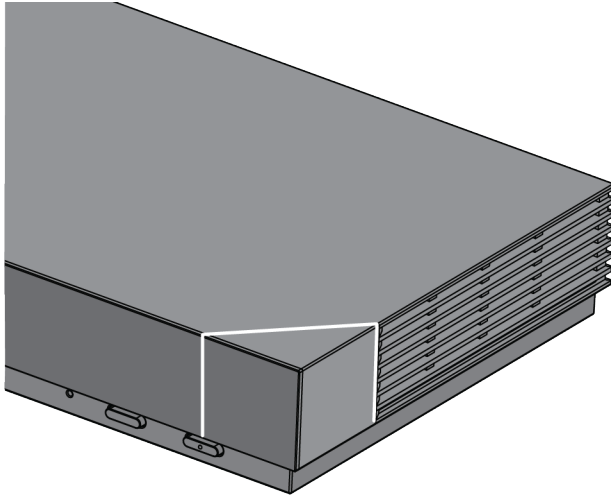

### Indicadores LED de estado del sistema G7500

Indicador	Estado
Blanco intermitente	Encendiéndose
Blanco fijo	Funcionando con normalidad
Ámbar intermitente	Actualización en curso
Ámbar fijo	En suspensión
Rojo intermitente	Error que impide un funcionamiento normal

## Indicadores LED de estado de los sistemas X50 y X30

El sistema cuenta con una fila de luces LED encima de la cámara para ayudarle a comprender el comportamiento del sistema.

### Indicadores LED y de estado básicos de Studio X50 y Studio X30

Indicador	Posición	Estado
Blanco secuencial	Todos alternándose	Inicialización en curso
Azul intermitente	Doce en el medio	Detectando Bluetooth
Azul fijo durante 3 segundos	Todas	Bluetooth vinculado
Verde intermitente	Todas	Llamada entrante
Verde fijo	Dos en el medio	Llamada saliente

Indicador	Posición	Estado
Blanco o verde fijo	De cuatro a ocho (cuando están en el medio), indicando al hablante que está siendo objeto de seguimiento o la dirección de la cámara	En funcionamiento  Las luces son de color verde cuando las aplicaciones son compatibles, en los casos siguientes: <ul style="list-style-type: none"> <li>• Se sigue a las personas en el modo de encuadre de grupo y seguimiento de quien habla.</li> <li>• Se indica la dirección de la cámara que se ha personalizado en modo de panorámica-inclinación-zoom (PTZ).</li> </ul>
Rojo parpadeando	Doce en el medio	Llamada retenida
Verde parpadeando	Doce en el medio	Llamada retenida (por el sitio remoto)
Blanco fijo durante 3 segundos	Doce en el medio	Guardando un preajuste
Rojo fijo	Todas	Micrófono silenciado
Ámbar parpadeando	Todas	Actualización de firmware en curso
Rojo intermitente	Todas	Error que impide un funcionamiento normal

## Descripción general del hardware de Poly G7500, Studio X50 y Studio X30

Las siguientes figuras y tablas ayudan a explicar las funciones de hardware disponibles en su sistema.

### Hardware de Poly G7500

La siguiente figura muestra las funciones de hardware más importantes del sistema Poly G7500. La tabla explica las funciones numeradas en la figura.



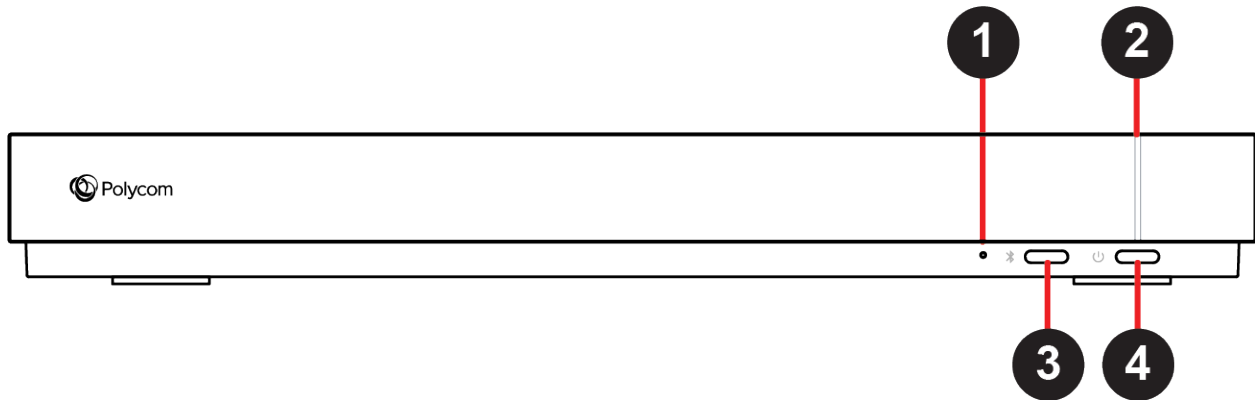

**Descripción de las funciones de Poly G7500**

Número de referencia	Función	Descripción de la función
1	Botón de restablecimiento	Restablece el Poly G7500 a la versión de software de fábrica
2	Indicador LED	Indica el estado del sistema
3	Botón de vinculación del control remoto	Habilita el modo de vinculación del control remoto por Bluetooth
4	Botón de reinicio	Reinicia el sistema

**Hardware de Poly Studio X50**

La siguiente figura muestra las funciones de hardware más importantes del sistema Poly Studio X50. La tabla explica las funciones numeradas en la figura.

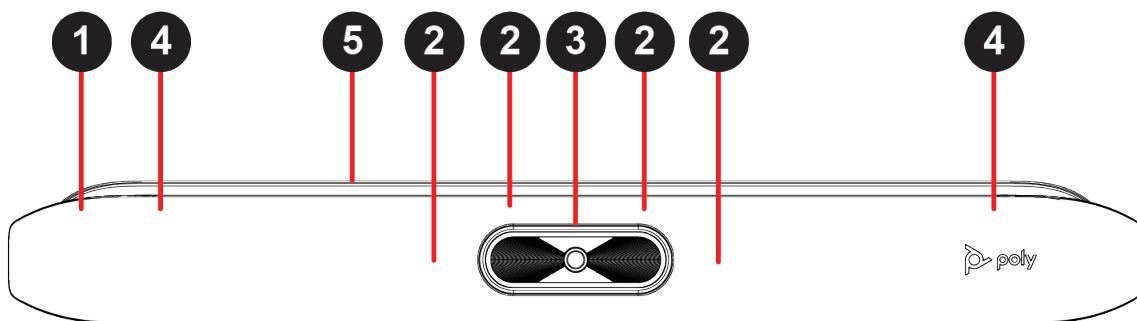

**Descripción de las funciones de Poly Studio X50**

Número de referencia	Función	Descripción de la función
1	Pantalla	Pantalla protectora que cubre la parte frontal del sistema
2		

Número de referencia	Función	Descripción de la función
3		
4	Altavoces	Salida de audio estéreo
5		

## Hardware de Poly Studio X30

La siguiente figura muestra las funciones de hardware más importantes del sistema Poly Studio X30. La tabla explica las funciones numeradas en la figura.

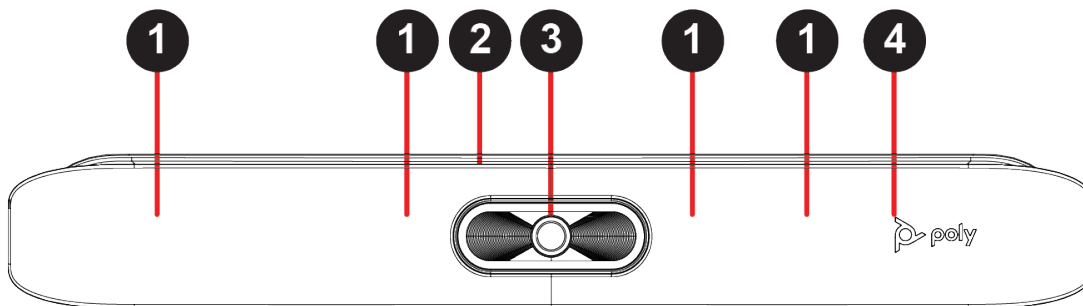

### Descripción de las funciones de Poly Studio X30

Número de referencia	Función	Descripción de la función
1		
2		
3		
4	Altavoz	Salida de audio monofónica

## Tapa de privacidad de Poly Studio X50 y Studio X30

Los sistemas Poly Studio X50 y Studio X30 cuentan con una tapa física en la lente de la cámara que se puede poner para proteger la privacidad.

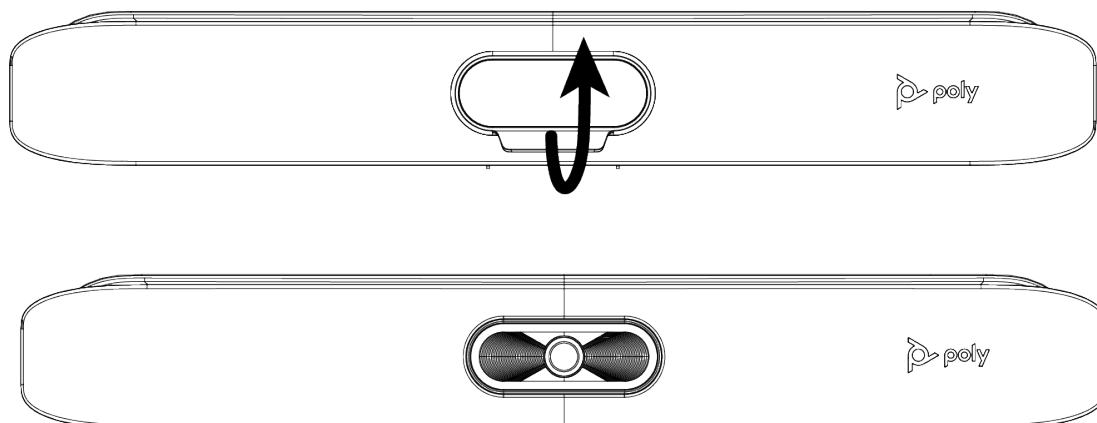

## Moverse por el sistema

El sistema dispone de iconos y pantallas de usuario para ayudarle a moverse por la interfaz de usuario y entender información importante sobre el sistema.

### Pantalla de inicio

La pantalla de inicio es la primera pantalla que se encontrará en el monitor del sistema. Desde esta pantalla, tiene acceso rápido a muchas de las funciones del sistema.

---

**Nota:** Algunos elementos de su pantalla pueden ser diferentes según la configuración del sistema.

---

## Pantalla de inicio

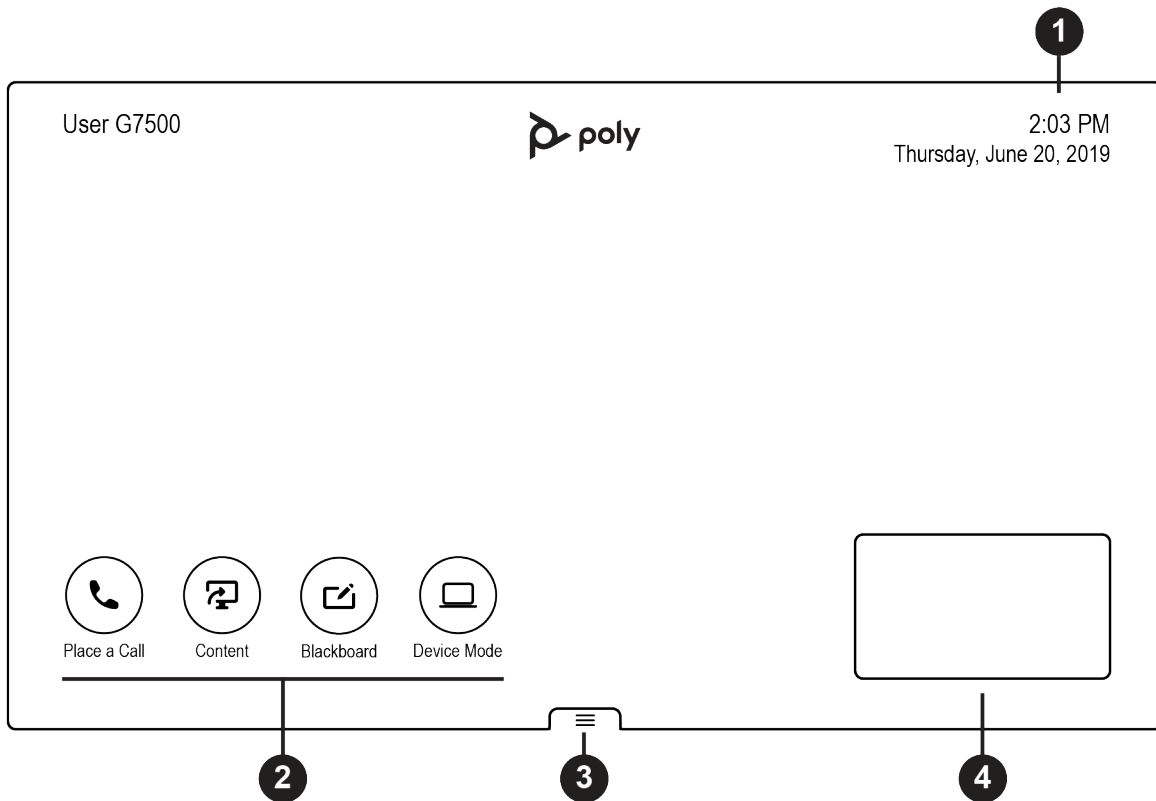





Número ref.	Descripción
1	Barra de información del sistema, que muestra detalles tales como la fecha/hora y el nombre del sistema.
2	Botones de tarea para realizar llamadas, compartir contenido o crear una pizarra.
3	Menú para acceder a otras funciones.
4	Vista de cámara local.

### Elementos de la pantalla de inicio

Dependiendo de la configuración del sistema, es posible que algunos de los siguientes elementos interactivos y de solo lectura no se muestren en su sistema.

Elemento	Descripción
Nombre	Nombre descriptivo determinado por el administrador del sistema. Se utiliza cuando desea conectarse a un sistema.

Elemento	Descripción
Código de seguridad	Aparece después de intentar una conexión para compartir contenido. Use el código de cuatro dígitos para configurar conexiones inalámbricas a través de la aplicación Polycom Content App o de un dispositivo con certificación AirPlay o Miracast.
Dirección IP	Dirección IP, SIP, H.323 o red secundaria configurada para su sistema.
Hora actual	Zona horaria local.
Fecha actual	Fecha de la zona horaria local.
Advertencia 	Notificación de que el sistema ha detectado uno o varios problemas que podrían impedir un funcionamiento pleno.
Agenda o tarjetas de favoritos	Consulte su calendario o vea sus favoritos.
Realizar una llamada 	Abre una pantalla de llamada en la que puede marcar un número o seleccionar una tarjeta para marcar números, acceder a favoritos o ver el calendario.
Contenido 	Cuando el contenido está disponible, el sistema muestra una lista del contenido disponible. De lo contrario, esta función abre una pantalla de ayuda que describe cómo configurar el uso compartido de contenido a través de HDMI, la aplicación Polycom Content App o de un dispositivo con certificación AirPlay o Miracast.
Pizarra negra 	Crea una nueva pizarra, donde puede compartir anotaciones o dibujos.
Menú 	Abre nuevas selecciones de menú para llamar, compartir contenido, controlar cámaras y usar funciones adicionales.

## Pantalla de contenido

La pantalla Contenido es donde se comparte y anota el contenido de las reuniones.

## Pantalla de contenido

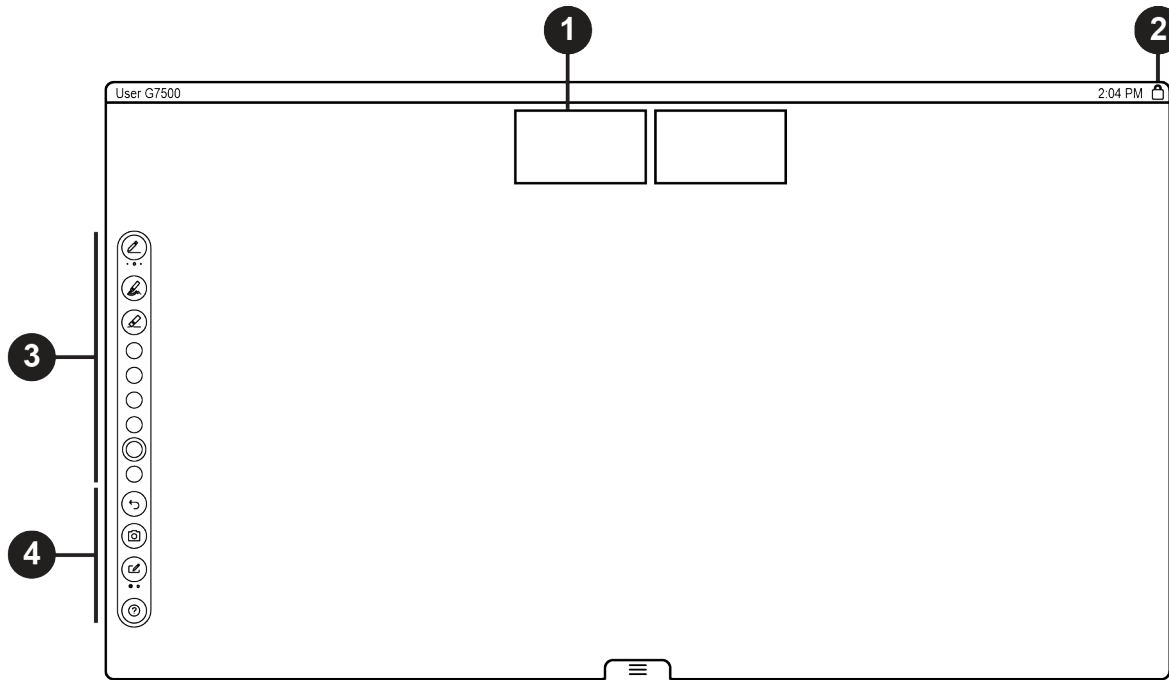

Número	Descripción
1	Vistas de cámara de los participantes en la llamada.
2	Barra de información del sistema, muestra información del sistema como el nombre del sistema y la hora.
3	Barra de herramientas de contenido, proporciona herramientas para anotar y trabajar con el contenido.
4	Funciones para administración de contenido.

## Encender y apagar el sistema

El sistema se enciende al conectarlo a una fuente de alimentación. El sistema no tiene botón de encendido, por lo que debe desenchufar el cable de alimentación para apagarlo.

**Nota:** No apague el sistema durante las tareas de mantenimiento (por ejemplo, mientras haya en curso una actualización de software).

## Reactivar el sistema

Después de un periodo de inactividad, el sistema entra en modo de reposo (si lo ha configurado el administrador). Puede reactivarlo con un monitor táctil, Poly TC8 o un control remoto por Bluetooth.

**Procedimiento**

- » Lleve a cabo una de estas acciones:
  - Si está usando un monitor táctil, toque la pantalla principal.
  - Si está usando el TC8, toque la pantalla.
  - Pulse cualquier botón del control remoto.

## Características de accesibilidad

Los productos de Poly incluyen una serie de funciones para usuarios con movilidad, audición o visión limitadas, así como para usuarios ciegos o sordos.

### Características para usuarios sordos y con discapacidad auditiva

Ciertas funciones permiten utilizar el sistema a los usuarios con problemas de audición.

Si es necesario, póngase en contacto con el administrador para habilitar las siguientes funciones.

**Características para usuarios con discapacidad auditiva**

Característica de accesibilidad	Descripción
Notificaciones visuales	Los indicadores de estado y los iconos permiten saber cuándo hay llamadas entrantes, salientes, activas o retenidas. Los indicadores también avisan del estado del dispositivo y cuándo están habilitadas las funciones.
Luces indicadoras de estado	El sistema y sus micrófonos utilizan LED para indicar algunos estados, incluso si los micrófonos están silenciados.
Volumen de llamada regulable	Durante una llamada, se puede subir o bajar el volumen del dispositivo.

### Características para usuarios invidentes y con discapacidad visual

Ciertas funciones permiten utilizar el sistema a los usuarios con problemas de visión.

Si es necesario, póngase en contacto con el administrador para habilitar las siguientes funciones.

**Características para usuarios invidentes y con discapacidad visual**

Característica de accesibilidad	Descripción
Respuesta automática	Se puede habilitar el teléfono para que responda llamadas automáticamente.
Silenciar las llamadas con respuesta automática	Puede configurar el sistema para silenciar llamadas de respuesta automática.
Tonos de llamada	Se escuchará un tono audible para las llamadas entrantes.
Tonos al unirse y abandonar	The system plays a tone when someone joins or leaves a conference call.

Característica de accesibilidad	Descripción
Botones en relieve	El mando a distancia tiene botones en relieve para realizar tareas comunes con el sistema, como marcar un número.

## Características para usuarios con movilidad reducida

Ciertas funciones permiten utilizar el sistema a los usuarios con problemas de movilidad.

Si es necesario, póngase en contacto con el administrador para habilitar las siguientes funciones.

### Características para usuarios con movilidad reducida

Característica de accesibilidad	Descripción
Control remoto	El control remoto por Bluetooth permite controlar el sistema y realizar tareas como realizar llamadas, iniciar una sesión compartida y configurar algunos ajustes.
Poly TC8	El TC8 permite controlar el sistema y realizar tareas tales como realizar llamadas.
Respuesta automática	Se puede habilitar el teléfono para que responda llamadas automáticamente.
Llamar desde un dispositivo personal	Con las credenciales de administrador, puede acceder de forma inalámbrica a la interfaz web del sistema desde su propio dispositivo para realizar llamadas y administrar contactos y favoritos.
Compatibilidad con monitores táctiles	Si tiene un monitor táctil conectado al sistema, puede seleccionar, deslizar y pulsar para activar funciones y realizar tareas.



# Realizar llamadas

---

## Temas:

- [Realizar llamadas](#)
- [Llamar a contactos](#)
- [Cómo llamar a contactos favoritos](#)
- [Unirse a reuniones desde la agenda](#)

Existen varias formas de iniciar llamadas en el sistema. Para realizar una llamada, se puede introducir el nombre o el número del contacto, elegir un contacto en el directorio, llamar a un contacto reciente o guardado como favorito o unirse a una reunión programada.

Se pueden realizar llamadas utilizando los siguientes métodos:

- Llamar usando el teclado de marcado
- Llamar a un contacto
- Llamar a un número de uso frecuente
- Llamar a un contacto reciente
- Llamar a un contacto favorito
- Unirse a una reunión desde la agenda

## Realizar llamadas

Puede usar el teclado en pantalla para realizar llamadas de audio, videollamadas y llamadas de conferencia.





Use los siguientes formatos de marcación al realizar llamadas:

- Dirección IPv4: 192.0.2.0
- Nombre de host: sala.empresa.com
- Dirección SIP: usuario@dominio.com
- Extensión H.323 o SIP: 2555
- Número de teléfono: 9782992285

## Realizar una llamada

Se puede realizar una llamada de audio o vídeo a un contacto.

### Procedimiento

1. Ir **Hacer una llamada**.
2. En la pantalla **Teclado de marcación** , mueva el control deslizante a **Audio**  o **Vídeo** .
3. Ingrese un número en el teclado de marcación o seleccione **Teclado**  para ingresar caracteres.
4. Seleccionar **llamada**.

## Responder llamadas

La forma de tratar las llamadas entrantes por parte del sistema depende de cómo lo haya configurado el administrador. El sistema responde o rechaza la llamada automáticamente o solicita al usuario que responda de forma manual.

### Procedimiento

- » Si recibe una notificación de llamada entrante, seleccione **Responder**.

## Ignorar una llamada

Si el sistema no responde a una llamada entrante automáticamente, se puede optar por ignorar la llamada y no contestar.



### Procedimiento

- » Si recibe una notificación de llamada entrante, seleccione **Ignorar**.

## Finalizar llamadas

Cuando termine la llamada, cuelgue. Si tiene contenido como instantáneas, pizarras negras o blancas, el sistema le preguntará si desea conservarlas.

### Procedimiento

- » En una llamada, lleve a cabo una de estas acciones:
  - En el control remoto, pulse **Colgar** .
  - En la pantalla, seleccione **Menú**  > **Colgar**.

## Realizar una llamada de conferencia

Para iniciar una llamada en conferencia, realice la primera llamada y luego agregue los contactos adicionales.

---

**Nota:** Póngase en contacto con el administrador para asegurarse de que el sistema está configurado para las llamadas de conferencia.

---

### Procedimiento

1. Ir **Hacer una llamada**.
2. Lleve a cabo una de estas acciones:
  - Ingrese un número en el teclado de marcación o seleccione **Teclado**  para ingresar caracteres.
  - Seleccione un contacto.
  - Seleccione un favorito.
  - Seleccione un contacto reciente.
3. Seleccionar **llamada**.
4. Una vez establecida la conexión de la llamada, realice otra llamada.  
El sistema conectará todos los sitios a la misma llamada.

## Llamar a contactos

Puede acceder y llamar a contactos, contactos recientes y contactos frecuentes en su sistema.

Si los ha configurado administrador, los contactos aparecen en la pantalla **Realizar una llamada**. Las tarjetas de los contactos pueden mostrar la siguiente información:

- Nombre de contacto
- Número de contacto
- Correo electrónico de contacto
- Dirección IP de contacto

## Llamar a un contacto

Para llamar rápidamente un contacto, puede buscar y seleccionar una tarjeta de contacto en los resultados. Las tarjetas de contacto muestran contactos frecuentes, contactos de directorio y favoritos.

### Procedimiento

1. Vaya a **Hacer una llamada > Contactos**.
2. En el campo de búsqueda, utilice el teclado en pantalla para escribir caracteres o números y seleccione **Buscar**.
3. Seleccione una tarjeta de contacto para ver los detalles del contacto.
4. Seleccione **Llamar**.

## Llamar a un contacto frecuente

A medida que se realizan llamadas, el sistema memoriza los contactos que se usan con más frecuencia y los muestra en una lista.

### Procedimiento

1. Vaya a **Realizar una llamada**.
2. Seleccione una tarjeta de contacto en la lista **Frecuentes**.  
El número se marcará automáticamente.

## Llamar a un contacto reciente

Puede llamar rápidamente a los contactos recientes a partir de una lista (organizados del más al o menos reciente).

### Procedimiento

1. Vaya a **Realizar una llamada > Recientes**.
2. Desplácese por la lista de contactos recientes (ordenados por fecha) y seleccione uno.  
El número se marcará automáticamente.

## Cómo llamar a contactos favoritos

Para acceder rápidamente a una breve lista de contactos a los que llamar con más frecuencia, cree favoritos.

Los contactos favoritos se muestran en la pantalla de **inicio** o en las pantallas **Favoritos** o **Contactos**, dependerá de la configuración de su sistema. El sistema añade un icono de estrella junto al nombre del contacto, lo que proporciona una forma fácil de identificar y llamar a favoritos.

### Hacer favorito un contacto

Cree favoritos para ver los contactos a los que llama con más frecuencia.

#### Procedimiento

1. Vaya a **Hacer una llamada > Contactos**.
2. Seleccione una tarjeta de contacto y, luego, **Favorito**.

El contacto recibe un icono de estrella y aparece en las listas de **Contactos** y de **Favoritos**.

### Quitar de los favoritos un contacto

Quite un contacto de los favoritos para eliminarlo de su lista de **Favoritos**.

#### Procedimiento

1. Vaya a **Realizar una llamada > Favoritos**.
2. Elija una tarjeta de favorito y, a continuación, seleccione **Quitar de Favoritos**.

El contacto desaparecerá de la lista de **Favoritos**.

### Llamar a un contacto favorito

Para llamar rápidamente a un contacto, seleccione la tarjeta de un favorito.

#### Procedimiento

1. Seleccione una tarjeta de favorito en la pantalla de **inicio** o en las pantallas **Favoritos** o **Contactos**.
2. Seleccione **Llamar**.

## Unirse a reuniones desde la agenda

En la pantalla de **inicio**, puede unirse a reuniones directamente desde la agenda usando las tarjetas de reunión en pantalla (si se han configurado).

---

**Nota:** Si no se ha configurado la agenda para el sistema, este no mostrará las tarjetas de reunión. Deberá marcar manualmente para unirse a las reuniones.

---

## Tarjetas de reunión

Si se han configurado, las tarjetas de reunión aparecen en la pantalla de **inicio**. Puede acceder a estas tarjetas para ver detalles de reuniones.

Las tarjetas de reunión muestran la siguiente información de programación:

- Las reuniones de todo el día son las primeras tarjetas de reunión que aparecen.
- En el caso de reuniones programadas para más tarde ese mismo día, el sistema muestra un mensaje *Libre hasta [hora/día]*, seguido de las próximas tarjetas de reunión ordenadas por fecha y hora en que están programadas.
- En el caso de reuniones programadas para más tarde en esa semana, se muestra un mensaje *Libre hasta [hora/día]* hasta el día de la siguiente reunión programada.
- Si no hay reuniones programadas para la semana en curso, se indica mediante un mensaje que *No hay reuniones*.

## Ver tarjetas de reunión

En la pantalla de **inicio**, puede ver las tarjetas de reunión que muestran los detalles de un evento de su agenda. Las tarjetas de reunión muestran las horas, los temas y los organizadores de las reuniones.

---

**Nota:** Las reuniones privadas llevan la etiqueta **Reunión privada**. Excepto la hora, los detalles de la reunión permanecen ocultos.

---

### Procedimiento

- » Lleve a cabo una de estas acciones:
  - Para ver la información de la reunión, elija una tarjeta de reunión y seleccione **Información**.
  - Para ver las próximas reuniones programadas, seleccione una tarjeta y desplácese hacia la derecha.

## Unirse a una reunión desde una tarjeta de reunión

En la pantalla de **inicio**, puede seleccionar una tarjeta de reunión con opciones para unirse a una reunión.

El sistema admite la marcación automática si su administrador ha configurado la función de agenda y el organizador de la reunión ha añadido información de llamada al evento de la agenda.

### Procedimiento

- » Lleve a cabo una de estas acciones:
  - En una tarjeta de reunión en uso, seleccione **Unirse**.
  - Si la tarjeta de reunión no incluye información de llamada, seleccione **Más...** en la tarjeta para abrir el teclado de marcación. Marque uno de los números para incorporarse a la reunión.

## Unirse a una reunión con exceso de reservas

Si se programan dos o más reuniones al mismo tiempo, estas se muestran como **Sobrerreservado**. Puede unirse a una de las reuniones utilizando su tarjeta de reunión individual.

### Procedimiento

1. Seleccione una tarjeta de reunión sobrerreservada y seleccione **Información**.  
Se mostrarán las tarjetas de reunión individuales.
2. Elija una de las tarjetas y seleccione **Unirse** para conectar con la reunión.

## Unirse a una reunión protegida por contraseña

Algunas reuniones pueden requerir una contraseña para poder unirse a ella.

Asegúrese de tener la contraseña para las reuniones protegidas por contraseña antes de unirse a ellas. Si no tiene una contraseña de reunión y un mensaje le solicita una, póngase en contacto con el organizador de la reunión para obtener la contraseña.

---

**Nota:** Las tarjetas de reunión no indican si una reunión está protegida por contraseña.

---

### Procedimiento

1. Lleve a cabo una de estas acciones:
  - Marque el número manualmente para acceder a una reunión.
  - Únase a una reunión desde una tarjeta de reunión.
2. Introduzca la contraseña de la reunión y seleccione **Unirse**.  
Si introduce una contraseña incorrecta, volverá a aparecer el mensaje pidiéndole la contraseña.

# Compartir contenido

---

## Temas:

- [Compartir contenido desde un ordenador o dispositivo](#)
- [Compartir contenido en una pizarra negra o blanca](#)
- [Finalizar una sesión con contenido](#)
- [Finalizar una llamada con contenido de pizarra negra o blanca](#)

Para mejorar la experiencia de colaboración, puede compartir documentos, gráficos, vídeos y pizarras blancas o negras con otros participantes.

Puede compartir contenido con todos los miembros de una llamada o reunión usando un ordenador o un dispositivo certificado.

## Compartir contenido desde un ordenador o dispositivo

Puede compartir contenido desde un ordenador o utilizar aplicaciones para emitir contenido desde otros dispositivos.

Puede emplear los siguientes métodos para compartir contenido:

- Polycom Content App, que se conecta de forma inalámbrica al sistema
- Creación de reflejo de pantalla con un dispositivo con certificación AirPlay o Miracast
- Ordenador o dispositivo conectado directamente al sistema a través de HDMI

The system allows up to four simultaneous content sources out of a call and three in a call (a source can include content shared from a device in the room or by a far-end participant).

For example, if you're in a call with three content sources and you share your desktop using the Content App, the oldest wireless or far-end content source in the session is replaced by your content. HDMI content, however, is never replaced.

---

**Importante:** Before you share content, take precautions to protect your privacy. For example, disable your device's screen lock feature before you share your screen with meeting participants.

---

## Polycom Content App

La aplicación Polycom Content App le permite compartir contenido desde un ordenador conectado a un sistema a través de una red IP.

Para obtener información sobre cómo se usa esta aplicación, consulte la [Guía del usuario de Polycom Content App](#).

## Contenido transmitido desde un dispositivo con certificación AirPlay o Miracast

Puede compartir contenido desde un dispositivo con certificación AirPlay o Miracast y visualizarlo en el sistema.

### Procedimiento

1. Vaya a AirPlay o Miracast en su dispositivo.
2. En la lista de dispositivos disponibles, seleccione el nombre de su sistema.
3. Empiece transmitiendo desde el dispositivo con certificación AirPlay o Miracast.  
Para obtener información sobre como transmitir desde su dispositivo, consulte la documentación del producto.
4. Si el dispositivo se lo pide, introduzca el código de seguridad indicado en la pantalla de **inicio**.

## Compartir contenido usando una conexión HDMI

Comparta contenido desde su dispositivo a través de una conexión HDMI. Este método no requiere que se conecte utilizando un servicio inalámbrico.

### Procedimiento

- » Conecte su dispositivo al puerto de entrada HDMI del sistema de vídeo.  
El contenido HDMI se mostrará hasta que desconecte el dispositivo. Si reinicia el sistema de vídeo mientras el dispositivo está conectado, el contenido HDMI seguirá ahí después del reinicio.

## Compartir contenido en una pizarra negra o blanca

Las pizarras proporcionan lienzos en blanco en los que se puede escribir para compartir ideas y colaborar con los demás.

---

**Nota:** El botón **Pizarra negra**  solo aparece si hay un ratón o una pantalla táctil conectados al sistema .

---

### Agregar una pizarra negra o blanca

Se puede crear una pizarra blanca o negra en cualquier momento.



---

**Nota:** Si la pizarra activa no tiene anotaciones, no se puede añadir una nueva pizarra.



---

Hay disponible un número limitado de pizarras negras o blancas. Un mensaje le avisará cuándo se llegue al límite.

### Procedimiento

1. Lleve a cabo una de estas acciones:
  - Si no se encuentra en una llamada: En la pantalla de inicio, seleccione **Pizarra negra** .
  - Si se encuentra en una llamada: Seleccione **Menú**  > **Contenido** > **Pizarra negra** .
2. Para agregar otra pizarra, realice una de las siguientes acciones:



- Para añadir una pizarra negra: En la barra de herramientas, seleccione **Pizarra negra** .
- Para añadir una pizarra blanca: En la barra de herramientas, pulse **Pizarra negra**  y seleccione **Pizarra blanca** .

---

**Nota:** El tipo de pizarra predeterminado es el que se haya seleccionado la última vez.

---

## Tomar una instantánea del contenido

Puede hacer una foto de su contenido actual. Luego, puede hacer anotaciones en la instantánea o descargarla usando la aplicación Polycom Content App.

El número de instantáneas disponibles es limitado. Un mensaje le notificará cuándo se ha llegado al límite de instantáneas.

### Procedimiento

- » Con una pizarra o contenido en la pantalla, seleccione **Instantánea** .

El sistema captura el contenido y lo muestra como **Instantánea-1**. El sistema nombrará las instantáneas adicionales con números consecutivos.

## Eliminar instantáneas o contenido

Puede eliminar instantáneas o contenido que ya no necesite.

### Procedimiento

1. Seleccione una instantánea o un contenido visible en la bandeja de contenido.
2. Seleccione la **X** roja.
3. Seleccione **Eliminar**.

## Finalizar una sesión con contenido

Al finalizar la sesión con contenido, se dejará de mostrar y se eliminará todo el contenido compartido en el sistema.

### Procedimiento

1. Durante una sesión con contenido, seleccione **Menú**  > **Finalizar sesión**.  
Un mensaje mostrará una advertencia y una cuenta atrás.
2. Seleccione **Finalizar sesión**.

---

**Nota:** Para conservar el contenido, seleccione **Continuar sesión**.

---

## Finalizar una llamada con contenido de pizarra negra o blanca

Si hay una pizarra abierta, negra o blanca, en la llamada (incluidos dibujos, marcas, instantáneas o incluso una pizarra en blanco), puede mantener operativa esa sesión con contenido después de colgar (las marcas no incluyen resaltados).

### Procedimiento

1. En una llamada con contenido de pizarra negra o blanca, seleccione **Menú** ≡ > **Colgar** 📞.

La llamada finaliza y el sistema le pregunta si desea conservar el contenido.

2. Lleve a cabo una de estas acciones:
  - Seleccione **Sí, conservar contenido**.
  - Seleccione **No, finalizar sesión**.

Si mantiene el contenido, continuará la sesión con contenido.

3. Cuando quiera detener el contenido, seleccione **Menú** ≡ > **Finalizar sesión** > **Finalizar sesión**.

# Cámaras

---

## Temas:

- [Ajustar una cámara en la sala](#)
- [Ajustar una cámara de sitio remoto](#)
- [Encender o apagar la cámara](#)
- [Activar o desactivar el seguimiento de la cámara](#)
- [Usar preajustes de cámara](#)

Los controles de cámara están disponibles estando o no en una llamada.

Dependiendo del tipo de cámara, se puede controlar lo siguiente:

- Ajustar una cámara en la sala
- Ajustar una cámara de sitio remoto
- Encender o apagar la cámara
- Activar o desactivar el seguimiento de la cámara
- Seleccionar, guardar o eliminar preajustes



## Ajustar una cámara en la sala

Para ver mejor a los participantes en la reunión, se pueden hacer ajustes en la cámara de la sala.

Si la función de seguimiento de la cámara está activada, no estará disponible el control de la cámara. Desactive el seguimiento para acceder a los controles de cámara.

Con los sistemas Studio X50 y Studio X30, si aleja el zoom del todo, no se puede hacer una panorámica ni inclinar la cámara.

### Procedimiento

1. Seleccione **Menú > Cámara** .
2. Seleccione **Control** .
3. Pulse **+** para acercar el zoom o **-** para alejarlo. Pulse las flechas para inclinar hacia arriba y hacia abajo o para hacer una panorámica de izquierda a derecha.
4. Para salir de la pantalla de control, seleccione **Atrás** .

## Ajustar una cámara de sitio remoto

Para ver mejor a los demás participantes en la reunión durante una llamada, se puede ajustar la cámara del sitio remoto.





Si la función de seguimiento de la cámara está activada, no estará disponible el control de la cámara. Desactive el seguimiento para acceder a los controles de cámara.

---

**Nota:** Póngase en contacto con el administrador para que le ayude a configurar esta función.

---



### Procedimiento

1. Seleccione **Menú > Cámara** .
2. Seleccione **Control** .
3. Seleccione **Cambiar**  para seleccionar la cámara **remota**.
4. Pulse **+** para acercar el zoom o **-** para alejarlo. Pulse las flechas para inclinar hacia arriba y hacia abajo o para hacer una panorámica de izquierda a derecha.
5. Para salir de la pantalla de control, seleccione **Atrás** .

## Encender o apagar la cámara

Puede encender la cámara para mostrar vídeo local o apagarla para ocultarlo.

### Procedimiento

1. Seleccione **Menú > Cámara** .
2. Seleccione **Cámara activada**  o **Cámara desactivada** .

## Activar o desactivar el seguimiento de la cámara

Cuando el seguimiento de la cámara está activado, la cámara encuadra automáticamente el grupo de personas en la sala o a la persona que esté hablando (dependiendo de la cámara y cómo esté configurado el sistema).

---

**Nota:** Si silencia el micrófono local, el sistema deshabilita el seguimiento de quienes hablan.

---

### Procedimiento

1. Seleccione **Menú > Cámara** .
2. Seleccione **Seguimiento de cámara activado**  o **Seguimiento de cámara desactivado** .

## Usar preajustes de cámara

Si la cámara admite las funciones de movimiento panorámico, inclinación y zoom, podrá crear hasta 10 posiciones de preajuste de cámara. Los preajustes son posiciones memorizadas que permiten apuntar rápidamente una cámara a ubicaciones predefinidas en una sala.

Los preajustes de una cámara local se pueden usar tanto si se está en una llamada como si no. Los preajustes de una cámara remota solo están disponibles durante una llamada; si están habilitados, permiten controlar la cámara del sitio remoto.

---

**Nota:** Si la función de seguimiento de la cámara está activada, no estarán disponibles los controles ni los preajustes de la cámara. Desactive el seguimiento para acceder a dichas funciones.

---

## Guardar un preajuste

Guarde la posición actual de la cámara como un preajuste para usarla posteriormente.

Utilice los preajustes guardados para cambiar la posición de la cámara local, estando o no en medio de una llamada. Los preajustes de cámaras remotas solo están disponibles durante una llamada.

### Procedimiento

1. Seleccione **Menú > Cámara** .
2. Seleccione **Preajustes**.
3. Ajuste la cámara a la posición deseada.
4. Lleve a cabo una de estas acciones:
  - Seleccione la imagen del preajuste que desee.
  - En la pantalla, mantenga pulsada la imagen y elija **Seleccionar**.
  - En el control remoto, pulse un número para seleccionar un preajuste.

## Seleccionar un preajuste

Se pueden utilizar preajustes de cámara creados previamente para mover la cámara con rapidez a la posición deseada en una llamada.



### Procedimiento

1. Seleccione **Menú > Cámara** .
2. Seleccione **Preajustes**.
3. Lleve a cabo una de estas acciones:
  - Seleccione la imagen del preajuste que desee.
  - En la pantalla, mantenga pulsada la imagen y elija **Seleccionar**.
  - En el control remoto, pulse un número para seleccionar un preajuste.

## Eliminar un preajuste

Puede eliminar un preajuste de cámara que ya no necesite.

### Procedimiento

1. Seleccione **Menú > Cámara** .
2. Seleccione **Preajustes**.
3. En la pantalla, mantenga pulsada la imagen del preajuste que desee suprimir.
4. Seleccione **Eliminar** .

# Configuración

---

## Temas:

- [Ajustes de vídeo](#)
- [Ajustes de audio](#)

Antes o durante las llamadas, se pueden configurar los ajustes de audio y vídeo, como por ejemplo, ajustar el volumen y cambiar el diseño del vídeo.

## Ajustes de vídeo

Se puede administrar el vídeo y determinados ajustes de la interfaz de usuario.

### Cambiar diseño para participantes

Durante una llamada, puede cambiar la disposición actual a otra más adecuada para la reunión. Los cuadros de diseño incluyen el sitio local y el remoto.

Si comparte contenido en un solo monitor, el contenido se muestra en uno de los cuadros.

#### Procedimiento

1. En una llamada, vaya a **Menú > Diseños**.
2. Seleccione uno de los siguientes diseños:
  - **Igual:** todos los participantes se ven con el mismo tamaño.
  - **Galería:** los participantes aparecen en la parte superior de la pantalla y la persona que habla en el cuadro principal.
  - **Pantalla completa:** la persona que habla se muestra a pantalla completa.

## Ajustes de audio



Puede controlar varios ajustes de audio en el sistema.

### Silenciar los micrófonos

Para evitar distracciones para la persona que habla y los participantes en la reunión, se pueden silenciar los micrófonos.

Puede silenciarse el audio dentro o fuera de una llamada.

#### Procedimiento



- » Lleve a cabo una de estas acciones:
  - En el control remoto, pulse **Silenciar** .
  - En la pantalla, seleccione **Menú ≡ > Silenciar** .

Una notificación mostrará que el sistema ha silenciado los micrófonos locales.

## Restaurar sonido del micrófono

Cuando el audio esté silenciado y esté listo para hablar en una llamada, restaure el sonido de los micrófonos.

### Procedimiento

- » Lleve a cabo una de estas acciones:
  - En el control remoto, pulse **Silenciar** .
  - En la pantalla, seleccione **Menú**  > **Restaurar el sonido** .

## Ajustar el volumen

Puede ajustar el volumen antes o durante una llamada.

### Procedimiento

1. Vaya a **Menú**  > **Volumen**.
2. Lleve a cabo una de estas acciones:
  - Utilice el control deslizante de volumen en una pantalla táctil.
  - Pulse los botones **+** o **-** en el mando a distancia.
  - Pulse los botones de navegación izquierdo o derecho del mando a distancia (cuando el sistema muestre el control de volumen).

# Resolución de problemas

---

## Temas:

- [Ver consejos de ayuda sobre el contenido](#)
- [Ver consejos de ayuda sobre la pizarra negra](#)

Este apartado incluye información relacionada con la resolución de problemas de su sistema. También encontrará información sobre la vinculación del control remoto, la configuración de los monitores y dónde buscar consejos de ayuda.

## Ver consejos de ayuda sobre el contenido



Los consejos de ayuda acerca del contenido proporcionan información sobre cómo emitir contenido utilizando HDMI, Polycom Content App o un dispositivo con certificación AirPlay o Miracast.

---

**Nota:** Si ya se está conectado a un origen para compartir contenido, no se verán los consejos de ayuda.

---



### Procedimiento

1. En la pantalla de inicio, seleccione **Contenido** .
- Se abrirá la pantalla de ayuda.
2. Revise los consejos para su tipo de origen.
3. Para volver a la pantalla anterior, seleccione **Atrás** .

## Ver consejos de ayuda sobre la pizarra negra

Para obtener ayuda acerca de cómo anotar en su pizarra blanca o negra, puede acceder a información sobre cómo utilizar los iconos de anotación y los gestos táctiles.

### Procedimiento

1. En la pantalla de inicio, seleccione **Pizarra negra** .
2. En la barra de herramientas, seleccione **Ayuda** .
- Se abrirá la pantalla de ayuda.
3. Para cerrar la pantalla, toque en la pantalla o pulse **Atrás**  en el control remoto.