

# Installing the PowerCam 100

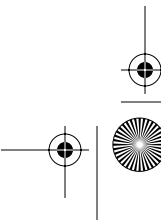

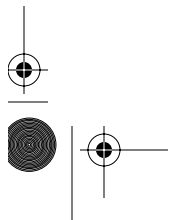
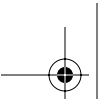

Copyright © 1996: PictureTel Corporation—Printed in U.S.A.  
PictureTel Corporation, 100 Minuteman Road, Andover, MA 01810  
Telephone number: 508-292-5000

PictureTel is a registered trademark of PictureTel Corporation. The PictureTel logo, LimeLight, PowerCam, and WorldCart are trademarks of PictureTel Corporation.

The information contained in this document is subject to change without notice. PictureTel assumes no responsibility for technical or editorial errors or omissions that may appear in this document or for the use of this material. Nor does PictureTel make any commitment to update the information contained in this document. This document contains proprietary information which is protected by copyright. All rights reserved. No part of this document may be photocopied or reproduced in any form without the prior written consent of PictureTel Corporation.

Edition: 800-0188-03/B

**Warning:** Changes or modifications to this unit not expressly approved by the party responsible for compliance could void the user's authority to operate the equipment.

This equipment has been tested and found to comply with the limits for a Class A digital device, pursuant to Part 15 of the FCC Rules. These limits are designed to provide reasonable protection against harmful interference when the equipment is operated in a commercial environment. This equipment generates, uses, and can radiate radio frequency energy and, if not installed, operated, and maintained in accordance with PictureTel Corporation guides and manuals, may cause harmful interference to radio communications. Operation of this equipment in a residential area is likely to cause harmful interference in which case the user will be required to correct the interference at his own expense.

Shielded cables must be used with this unit to ensure compliance with the Class A FCC limits.

Note: In this document, the term "monitor" is used to refer to the NTSC or PAL television (TV) broadcast receiver that is part of the Concorde•4500 system. These receivers are governed by different regulations than computer monitors.

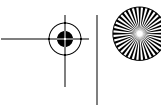
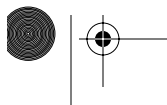

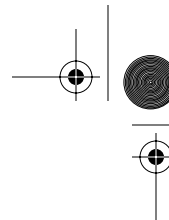

Copyright © 1996 : PictureTel Corporation—Imprimé aux États-Unis.  
PictureTel Corporation, 100 Minuteman Road, Andover, MA 01810  
Téléphone : +1-508-292-5000

PictureTel est une marque déposée de PictureTel Corporation. Le logo PictureTel, LimeLight, PowerCam et WorldCart sont des marques de fabrique de PictureTel Corporation.

PictureTel se réserve le droit de modifier sans préavis les informations contenues dans ce document. PictureTel n'assume aucune responsabilité pour les erreurs techniques ou les omissions pouvant apparaître dans ce document ou pour l'utilisation du matériel mentionné. PictureTel ne s'engage nullement à tenir à jour ce document. Celui-ci contient des informations exclusives protégées par copyright avec tous droits réservés. Aucune partie de ce document ne peut être photocopiée ou reproduite sous quelque forme que ce soit sans l'autorisation écrite préalable de PictureTel Corporation.

Édition : 800-0188-03/B

**Attention** : les changements ou les modifications apportés à cette unité qui n'auront pas été expressément approuvés par le service responsable de la conformité aux normes et règlements pourraient entraîner l'annulation de l'autorisation d'utilisation de cet appareil par le client.

Cet équipement a été testé et approuvé pour les limites imposées par la Classe A aux dispositifs numériques, conformément à la Partie 15 de la réglementation FCC. Ces limites ont pour but de définir une protection raisonnable contre les interférences nuisibles lorsque l'équipement est utilisé dans une installation commerciale. Cet équipement génère, utilise et peut émettre des signaux en fréquence radio qui peuvent provoquer des interférences nuisibles aux communications radio en cas d'installation, d'utilisation et d'entretien non conformes aux instructions données dans les manuels et guides de PictureTel Corporation. L'utilisation de cet équipement dans une zone résidentielle risque de produire des interférences nuisibles. Dans pareil cas, il sera demandé à l'utilisateur de corriger lesdites interférences à ses propres frais.

Ce dispositif doit être utilisé avec des câbles blindés conformément aux limites imposées par la réglementation FCC (Classe A).

Remarque : Dans ce document, le terme "moniteur" fait référence au récepteur de télévision (TV) NTSC ou PAL qui fait partie du système Concorde•4500. Les réglementations applicables aux récepteurs de télévision sont différentes de celles relatives aux moniteurs d'ordinateur.

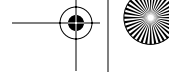

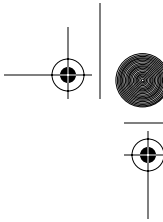

Copyright © 1996: PictureTel Corporation—Gedruckt in den USA.  
PictureTel Corporation, 100 Minuteman Road, Andover, MA 01810, USA  
Telefon: 508-292-5000

PictureTel ist ein eingetragenes Warenzeichen von PictureTel Corporation. Das PictureTel-Firmenzeichen, LimeLight, PowerCam und WorldCart sind Warenzeichen von PictureTel Corporation.

Die in diesem Dokument enthaltenen Informationen können ohne vorherige Ankündigung geändert werden. PictureTel übernimmt keinerlei Haftung für technische oder redaktionelle Fehler oder für Auslassungen in diesem Dokument und haftet nicht für Schäden infolge der Verwendung dieses Materials. PictureTel verpflichtet sich nicht, die Informationen in diesem Dokument zu aktualisieren. Die Informationen in diesem Dokument sind durch Copyright geschützt. Alle Rechte vorbehalten. Ohne die vorherige schriftliche Genehmigung der PictureTel Corporation darf kein Teil dieses Dokumentes fotokopiert oder in sonstiger Form vervielfältigt werden.

Ausgabe: 800-0188-03/B

**Achtung:** Bei Änderungen und Modifikationen an diesem Gerät ohne ausdrückliche Genehmigung der jeweils zuständigen Zulassungsstelle kann die Betreibergenehmigung des Benutzers hinfällig werden.

Durch entsprechende Prüfung wurde nachgewiesen, daß dieses Gerät die Anforderungen für Digitalgeräte der Klasse A gemäß den FCC-Bestimmungen Teil 15 erfüllt. Diese Anforderungen sollen einen angemessenen Schutz gegen störende Interferenzen beim geschäftlichen Betrieb gewährleisten. Das Gerät erzeugt, nutzt und strahlt Radiofrequenzenergie ab. Wenn das Gerät nicht gemäß den Anweisungen in den Betriebsanleitungen und Handbüchern von PictureTel installiert, betrieben und gewartet wird, kann es zu störenden Interferenzen kommen. In diesem Fall ist der Benutzer gehalten, die Störung durch eigene Maßnahmen zu seinen Kosten zu beheben.

Dieses Gerät ist mit ummantelten Kabeln zu verwenden, um die FCC-Bestimmungen der Klasse A zu erfüllen.

**Hinweis:** Der Ausdruck "Monitor" bezieht sich in diesem Dokument auf den NTSC- oder PAL-Fernsehempfänger, der zum System der Concorde•4500 gehört. Für diese Empfangsgeräte gelten andere gesetzliche Bestimmungen als für Computermonitore.

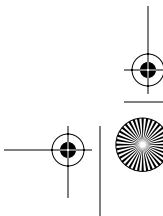
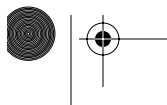

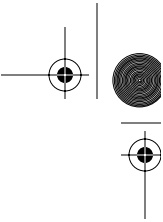

Copyright © 1996: PictureTel Corporation: Impreso en los EE.UU.  
PictureTel Corporation, 100 Minuteman Road, Andover, MA 01810  
Teléfono: +1-508-292-5000

PictureTel es una marca registrada de PictureTel Corporation.  
El logotipo PictureTel, LimeLight, PowerCam y WorldCart son marcas de PictureTel Corporation.

La información que figura en este documento puede modificarse sin notificación previa. PictureTel no se hace responsable de los eventuales errores técnicos o editoriales, u omisiones que puedan darse en este documento o para la utilización de este material. Asimismo PictureTel no se compromete a actualizar la información que en él figura. Este documento contiene información patentada y protegida por copyright. Todos los derechos están reservados. Prohibido fotocopiar o reproducir parcial o totalmente el presente documento sin autorización previa y por escrito de PictureTel Corporation.

Edición: 800-0188-03/B

**Advertencia:** todo cambio o modificación efectuado a la unidad sin la aprobación expresa de la parte responsable de la conformidad de este material, puede invalidar la licencia para utilizar el equipo.

Se ha comprobado y demostrado que este equipo se ajusta a los límites para dispositivos digitales de la Clase A en virtud de la Sección 15 del reglamento de la FCC. Estos límites están destinados a proporcionar una protección razonable contra interferencias nocivas cuando se utiliza el equipo para uso comercial. Este equipo genera, utiliza y puede irradiar energía de radiofrecuencia. Si no se instala, utiliza y mantiene de acuerdo con las guías y los manuales de instrucciones de PictureTel, puede causar interferencias nocivas en las comunicaciones por radio. Es muy posible que la utilización de este equipo en una zona residencial cause interferencias nocivas, en cuyo caso el usuario deberá correr con los gastos que acarree la eliminación de dichas interferencias.

Para que esta unidad esté en conformidad con los límites de la FCC para la Clase A, se deben utilizar cables blindados.

Nota: En este documento, el término "monitor" se refiere al receptor de TV NTSC o PAL, que forma parte del sistema Concorde•4500. Las regulaciones que rigen el uso de este tipo de receptores, son distintas a las que rigen el uso de monitores de ordenador.



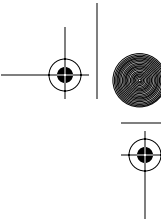

Copyright © 1996 della PictureTel Corporation—Stampato negli Stati Uniti d'America  
PictureTel Corporation, 100 Minuteman Road, Andover, MA 01810  
Numero di telefono: 508-292-5000

PictureTel è un marchio registrato della PictureTel Corporation. Il logotipo PictureTel, LimeLight, PowerCam e WorldCart sono marchi della PictureTel Corporation.

Le informazioni contenute in questo documento sono soggette a modifica senza preavviso alcuno. La PictureTel non si assume alcuna responsabilità per errori tecnici o editoriali o per omissioni presenti nel documento, né per l'uso di questo materiale. Inoltre, la PictureTel non si assume l'obbligo di aggiornare questo documento. Il documento contiene materiale proprietario e protetto da copyright. Tutti i diritti riservati. La riproduzione totale o parziale di questo documento con fotocopie o qualsiasi altro mezzo è vietata senza previa autorizzazione scritta della PictureTel Corporation.

Edizione: 800-0188-03/B

**Avvertenza:** cambiamenti o modifiche a questo prodotto che non siano espressamente approvati dalle parti responsabili potrebbero annullare il diritto dell'utente ad usare l'apparecchiatura.

Questo prodotto è stato collaudato e considerato conforme ai limiti richiesti per i dispositivi digitali di classe A dalle Norme FCC, Parte 15. Questi limiti sono posti al fine di fornire una ragionevole protezione contro interferenze dannose in una zona commerciale. Questa apparecchiatura genera, utilizza e può irradiare energia in radiofrequenza e, se non installata secondo le indicazioni dei manuali della PictureTel, può causare interferenze dannose alle comunicazioni radiofoniche. Il funzionamento di questa apparecchiatura in una zona residenziale interferisce probabilmente con le comunicazioni radiofoniche. In tal caso, l'utente dovrà correggere l'interferenza a proprie spese.

Per assicurare la conformità ai limiti imposti per la classe A delle norme FCC, con questa unità usare solo cavi schermati.

Nota : in questo documento, per "monitor" si intende un ricevitore TV NTSC o PAL appartenente al sistema Concorde•4500. Tali ricevitori sono regolati da norme diverse rispetto a quelle dei monitor per computer.



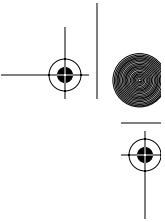

Copyright © 1996:PictureTel Corporation-Printed in USA.

PictureTel Corporation, 100 Minuteman Road, Andover, MA01810

電話番号: 508-292-5000

PictureTelはPictureTel Corporationの登録商標です。PictureTel logo、PowerCam、WorldCart は、PictureTel Corporationの商標です。

本書の内容は予定なく変更することがあります。PictureTel社は、本書の使用に関わる責任は負いません。本書を無断で複写あるいは複製することはできません。

800-0188-03/B

警告:規則に適合する責任を負う側によって明示的に承認されていない変更や修正をその装置に加えた場合、このシステムを使用するユーザーの権限が無効になることがあります。



## About the PowerCam 100

The PowerCam™ 100 consists of:

- ❑ Pan/tilt camera head **a**
- ❑ Camera lens **b**
- ❑ Infrared receiver window **c**
- ❑ Camera base **d**

This booklet describes how to:

- ❑ Unpack the hardware and camera
- ❑ Attach the mounting hardware
- ❑ Install the camera on a monitor (display unit) or tripod
- ❑ Connect the camera cable

This booklet also contains a description of the connectors and a list of specifications.

## À propos de la caméra PowerCam 100

La caméra PowerCam™ 100 comprend les éléments suivants :

- ❑ tête orientable **a**
- ❑ objectif **b**
- ❑ récepteur à infrarouge **c**
- ❑ support de la caméra **d**

Cette brochure décrit comment :

- ❑ déballer le matériel et la caméra
- ❑ fixer le matériel de montage
- ❑ installer la caméra sur un moniteur ou un trépied
- ❑ connecter le câble de la caméra

Cette brochure comprend aussi une description des connecteurs ainsi qu'une liste de spécifications.

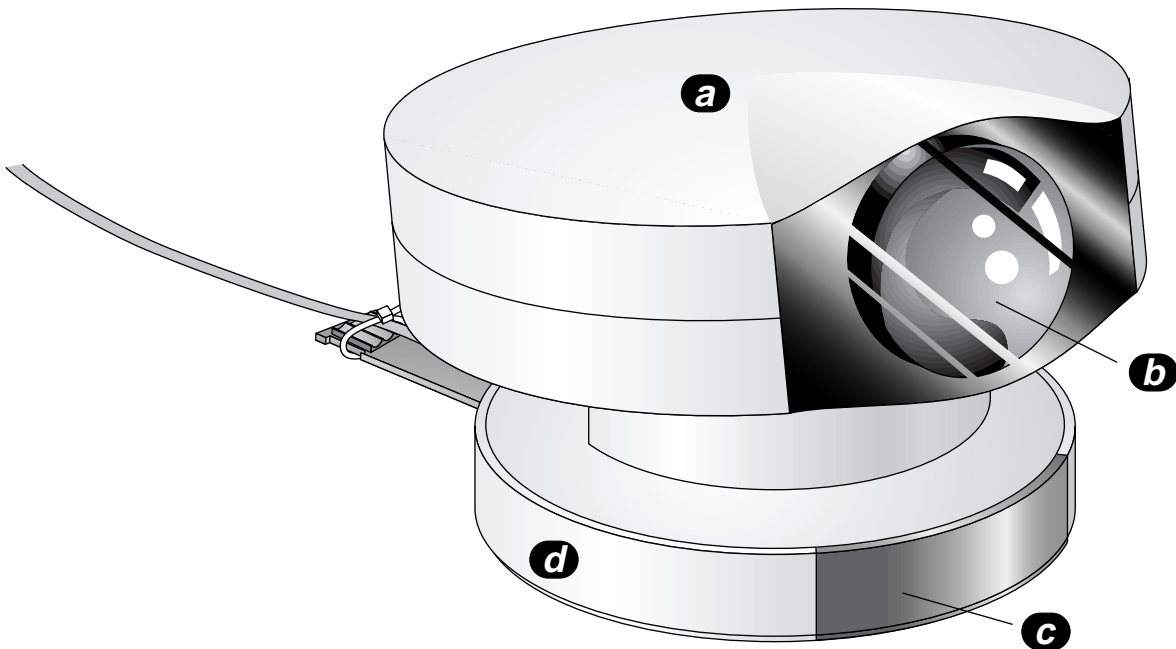

## Über die PowerCam 100

Die PowerCam™ 100 besteht aus:

- neig- und schwenkbarem Kamerakopf **a**
- Kameraobjektiv **b**
- Fenster des Infrarotempfängers **c**
- Kameraboden **d**

Diese Broschüre beschreibt, wie Sie:

- die Montageteile und die Kamera auspacken
- die Montageteile befestigen
- die Kamera auf einem Monitor oder Stativ anbringen
- das Kamerakabel anschließen

Diese Broschüre enthält ferner eine Beschreibung der Anschlüsse sowie eine Liste der technischen Spezifikationen.

## Informazioni sulla telecamera PowerCam 100

La telecamera PowerCam™ 100 comprende:

- La testa della telecamera **a** ruotabile e inclinabile
- La lente della telecamera **b**
- Una finestra di ricezione a raggi infrarossi **c**
- Base della telecamera **d**

Questo libretto indica come:

- Disimballare l'hardware e la telecamera
- Collegare l'hardware di montaggio
- Installare la telecamera su un monitor o su un treppiede
- Collegare il cavo della telecamera

Questo libretto contiene inoltre una descrizione dei connettori e un'elenco di specifiche.

## Acerca de la cámara PowerCam 100

La cámara PowerCam™ 100 incluye:

- Cuerpo de la cámara inclinable y giratorio **a**
- Lente de la cámara **b**
- Ventanilla de recepción de infrarrojos **c**
- Base de la cámara **d**

Este folleto describe cómo:

- Desembalar el hardware y la cámara
- Fijar el hardware de montaje a la cámara
- Instalar la cámara sobre un monitor o un trípode
- Conectar el cable de la cámara

Este folleto también contiene una descripción de los conectores y una lista de especificaciones.

## Power Cam 100 について

PowerCam™ 100は次の4つの部分から構成されています。

- パン・チルト・カメラヘッド **a**
- カメラレンズ **b**
- 赤外線受光部 **c**
- 台座 **d**

このマニュアルでは次の項目について説明します。

- 開梱方法
- カメラの設置準備
- カメラの設置方法
- カメラケーブルの接続方法

このマニュアルには、接続端子の説明と使用一覧も記載されています。

## Unpacking the PowerCam

1. Empty the parts bag in which you found this booklet. You should have:
  - ❑ A few plastic tie wraps **a**
  - ❑ One plastic mounting plate **b**
  - ❑ One plastic strain relief **c**
2. Remove the cardboard separator and foam packing material and lift the camera **d** out of the box.
3. Remove the camera from its bag. Carefully place the camera on a clean, non-abrasive surface.

If any parts are missing, contact your PictureTel service provider.

## Déballer la caméra PowerCam

1. Videz le sac contenant les pièces et la présente brochure. Vous disposez des éléments suivants :
  - ❑ plusieurs attaches en plastique **a**
  - ❑ une plaque de montage en plastique **b**
  - ❑ un réducteur de tension en plastique **c**
2. Enlevez le séparateur en carton ainsi que les emballages en polystyrène expansé. Sortez la caméra de la boîte **d**.
3. Sortez la caméra du sac. Placez-la délicatement sur une surface propre, non abrasive.

Si une pièce est manquante, contactez votre fournisseur de services PictureTel.

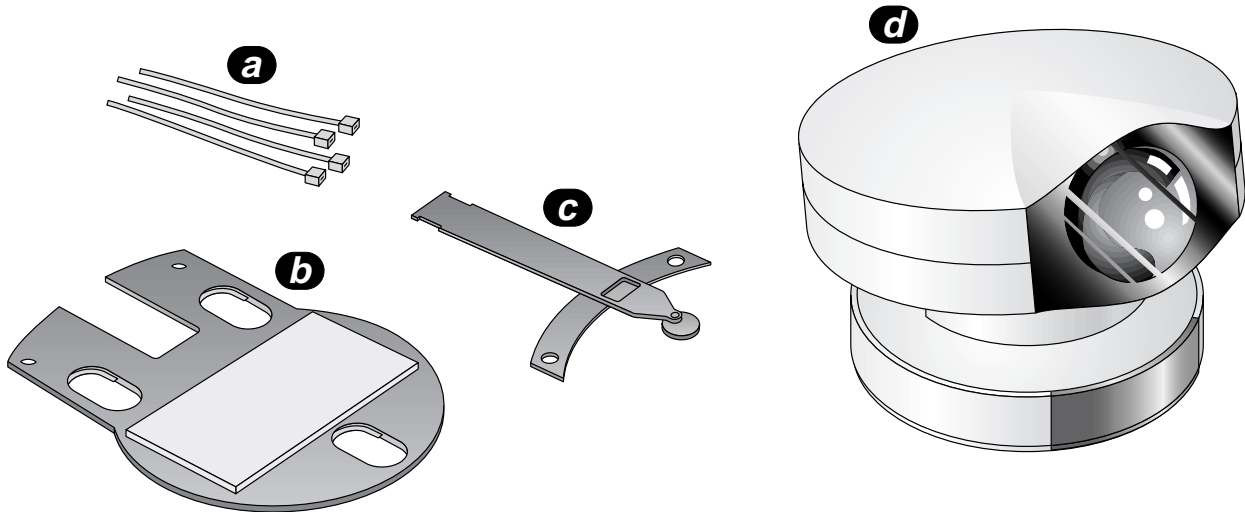

## Die PowerCam auspacken

1. Entleeren Sie den Zubehörbeutel, in dem diese Broschüre lag. Folgende Einzelteile sollten vorhanden sein:
  - einige Kunststoffschlaufen **a**
  - eine Kunststoffmontageplatte **b**
  - eine Zugentlastungsstütze **c** aus Kunststoff
2. Entfernen Sie die Trennpappe und die Schaumstoffteile, und ziehen Sie die Kamera **d** aus dem Karton.
3. Nehmen Sie die Kamera aus dem Schutzbehälter, und stellen Sie sie vorsichtig auf eine saubere, glatte Oberfläche.

Sollten irgendwelche Teile fehlen, setzen Sie sich bitte mit Ihrem PictureTel-Servicepartner in Verbindung.

## Disimballare la PowerCam

1. Rimuovere le parti dal sacchetto contenente questo libretto. Il sacchetto dovrebbe contenere
  - Alcune legature in plastica **a**
  - Una piastra di montaggio in plastica **b**
  - Un tirante anti-sollecitazione in plastica **c**
2. Rimuovere il separatore in cartone e il materiale d'imballo e togliere la telecamera dalla confezione **d**.
3. Togliere la telecamera dal sacchetto. Posizionare con cura la telecamera su una superficie pulita e non abrasiva.

In caso di parti mancanti, rivolgersi al rappresentante PictureTel.

## Desembalar la cámara PowerCam

1. Vacíe la bolsa de componentes en la que encontró este folleto. Deberá encontrar:
  - Varias abrazaderas de plástico **a**
  - Una lámina de montaje de plástico **b**
  - Un soporte contra deformaciones de plástico **c**
2. Retire el separador de cartón y el material de embalaje de espuma. Luego saque la cámara **d** de la caja.
3. Retire la bolsa de la cámara. Coloque la cámara con cuidado sobre una superficie limpia y lisa.

Si falta alguno de estos componentes, póngase en contacto con su representante de PictureTel.

## 開梱方法

1. このマニュアルが入っていた袋から部品を出します。この袋に以下の部品が入っていることを確認します。
  - プラスチック製タイラップ3本 **a**
  - カメラ取付板(プラスチック製)1個 **b**
  - ケーブル固定板(プラスチック製)1個 **c**
2. 段ボールの仕切りを外し、カメラ **a** を箱から取り出します。
3. カメラを袋から出します。カメラは、ほこりのない、平らな場所に注意深く置きます。

万が一、部品に不足がある場合は、お買い上げ頂いたピクチャーテルの販売店にお問い合わせください。

## Attaching mounting hardware

**Note:** If you're planning to install LimeLight™, do not follow the steps in this document. Instead, follow the steps in the *Installing and Using LimeLight* document, which came with your LimeLight. If you're not installing LimeLight, continue with the following step.

1. Carefully support the camera upside down on a clean, non-abrasive surface.
2. Line up the strain relief **a** with the camera.
3. Press the strain relief into the notched hole **b** on the bottom of the camera.
4. Slide the strain relief toward the notch **c** until it clicks into place.

## Fixer le matériel de montage

**Remarque :** Si vous comptez installer le LimeLight™, ne respectez pas les instructions de ce document, mais celles du livret *LimeLight — Installation et utilisation*, fourni avec le LimeLight. Dans le cas contraire, poursuivez avec la procédure suivante.

1. Placez délicatement la caméra à l'envers sur une surface propre et non abrasive.
2. Alignez le réducteur de tension **a** avec la caméra.
3. Introduisez le réducteur dans l'encoche **b** située sous la caméra.
4. Faites glisser le réducteur dans l'encoche **c** jusqu'à ce qu'il se mette en place avec un déclic.

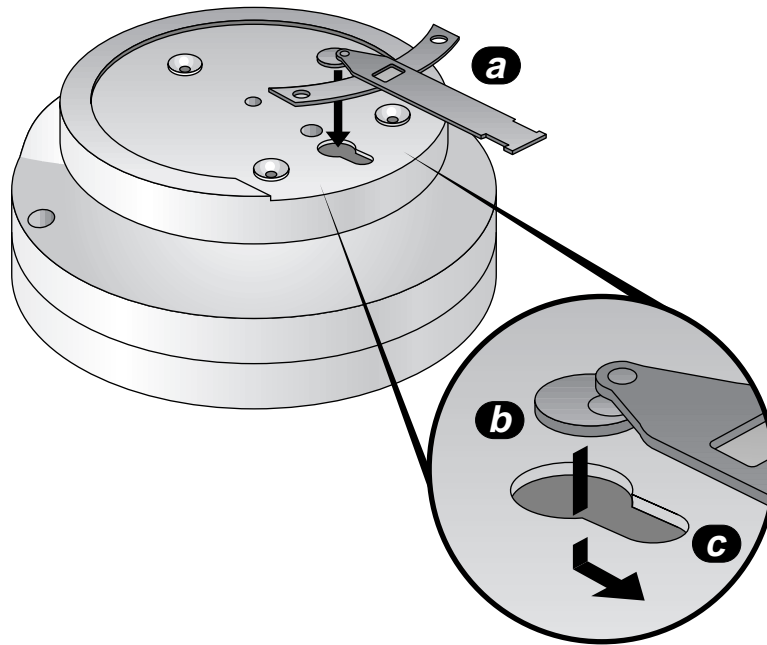

## Montageteile an der Kamera befestigen

**Hinweis:** Wenn Sie vorhaben, LimeLight™ zu installieren, sollten Sie die Anweisungen in diesem Dokument nicht zu Rate ziehen. Befolgen Sie stattdessen die Anweisungen im Dokument „LimeLight installieren und verwenden“, das Sie mit Ihrem LimeLight erhalten haben. Wenn Sie LimeLight nicht installieren wollen, fahren Sie mit dem folgenden Schritt fort.

1. Legen Sie die Kamera vorsichtig umgedreht auf eine saubere, glatte Oberfläche.
2. Richten Sie die Zugentlastungsstütze **a** mit der Kamera aus.
3. Drücken Sie die Zugentlastungsstütze in die Vertiefung auf der Unterseite der Kamera **b**.
4. Schieben Sie die Zugentlastungsstütze in Richtung auf die Vertiefung **c**, bis sie einrastet.

## Collegare l'hardware di montaggio alla telecamera

**Nota:** Se si desidera installare LimeLight™, non seguire le istruzioni riportate in questo documento. Seguire invece le procedure come indicato nel documento *Installazione ed uso di LimeLight* fornito con LimeLight. Se non si sta installando LimeLight, continuare seguendo le istruzioni seguenti.

1. Con cura, posizionare la telecamera capovolta su una superficie morbida.
2. Allineare il tirante anti-sollecitazione **a** con la telecamera.
3. Inserire il tirante nel foro dentellato **b** sulla base della telecamera.
4. Far scorrere il tirante verso la tacca **c** finché non scatta in posizione.

## Fijar el hardware de montaje a la cámara

**Nota:** Si tiene intención de instalar LimeLight™, no siga los pasos de este documento. En su lugar, siga los pasos del documento *Instalación y uso de LimeLight* que acompaña a LimeLight. Si no está instalando LimeLight, continúe con el paso siguiente.

1. Coloque la cámara con cuidado en posición invertida encima de una superficie limpia y lisa.
2. Alinee el soporte contra deformaciones **a** con la cámara.
3. Introduzca el soporte contra deformaciones en el orificio con hendidura de la parte inferior de la cámara **b**.
4. Deslice el soporte contra deformaciones hacia la hendidura **c** hasta que quede encajado.

## カメラの設置準備

注 : LimeLight™を導入する予定がある場合は、以下のステップには従わず、お客さまがお使いになる LimeLight に添付されたマニュアル、『Installing and Using LimeLight』(LimeLight の導入と使用の手引き) に記載されたステップに従ってください。

1. 机などの平らな面に、タオルなどの柔らかい布を敷いて、カメラを裏面が上になるように置きます。
2. ケーブル固定板 **a** をカメラ裏面の、図に示された位置に合わせます。
3. ケーブル固定板をカメラ裏側の穴 **b** に押し込みます。
4. ケーブル固定板をノッチに向けて **c** カチッと合まるまでスライドさせます。



5. Line up the mounting plate **a** with the camera base.

The adhesive **b** should face out from the camera bottom. Do not remove the protective backing from the adhesive yet!

6. Press the mounting plate down until the round feet **c** pass through the holes in the plate.
7. Slide the mounting plate away from the strain relief until it clicks into place.

The camera is now ready to mount on a monitor (see page 10) or a tripod (see page 18).

5. Alignez la plaque de montage **a** avec le support de la caméra.

L'attache adhésive **b** doit être visible. N'enlevez pas la protection de l'attache adhésive.

6. Appuyez sur la plaque de montage de manière à ce que les pieds **c** passent par les trous.
7. Poussez la plaque de montage dans le sens opposé à celui du réducteur de tension jusqu'à ce qu'elle se mette en place avec un déclic.

La caméra est maintenant prête à être installée sur un moniteur (voir page 10) ou un trépied (voir page 18).

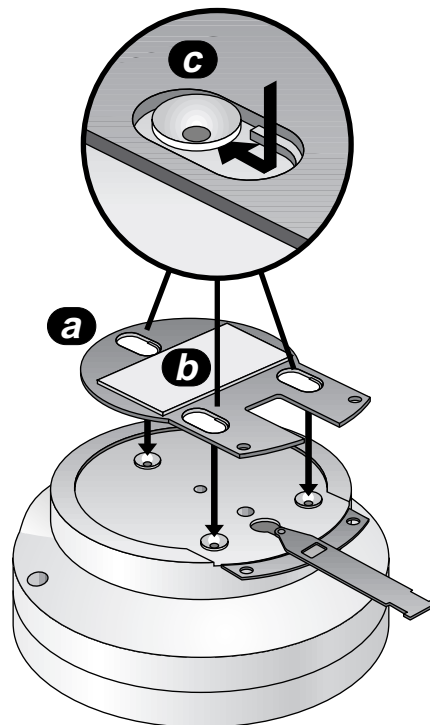



5. Richten Sie die Montageplatte **a** mit dem Boden der Kamera aus.

Die selbstklebende Seite **b** sollte sich oben befinden. Ziehen Sie bitte die Schutzfolie noch nicht von der Montageplatte ab!

6. Drücken Sie die Montageplatte nach unten, um die runden Füße **c** durch die Löcher in der Platte zu schieben.
7. Schieben Sie die Montageplatte weg von der Entlastungsstütze, bis sie einrastet.

Die Kamera kann nun auf einem Monitor (siehe Seite 10) oder Stativ (siehe Seite 18) angebracht werden.

5. Alinee la lámina de montaje **a** con la base de la cámara.

La parte adhesiva **b** debe quedar mirando hacia afuera. No retire todavía la protección del adhesivo.

6. Presione la lámina de montaje hacia abajo hasta que los pies circulares **c** pasen a través de los orificios de la lámina.
7. Deslice la lámina de montaje hacia el soporte contra deformaciones hasta que quede encajada.

Ahora, la cámara está preparada para ser montada sobre un monitor (ver página 10) o sobre un trípode (ver página 18).

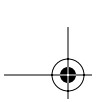

5. Allineare la piastra di montaggio **a** con la base della telecamera.

L'adesivo **b** non deve essere verso la base della telecamera. Non rimuovere ancora la striscia protettiva dall'adesivo.

6. Premere la piastra di montaggio finché i piedini circolari **c** non si inseriscono nei fori della piastra.
7. Allontanare la piastra di montaggio dal tirante finché non scatta in posizione.

La telecamera è ora pronta per essere montata su un monitor (vedere pagina 10) o su un treppiede (vedere pagina 18).

5. カメラ取付板 **a** を台座に合わせます。

接着面が外向きになるように吸着盤 **b** をカメラの裏面に置きます。この時点では、まだ吸着盤から裏面のシールをはがさないでください。

6. カメラ取付板を下に押し丸い足 **c** が台の穴から出るようにします。
7. カメラ取付板をケーブル固定板とは逆方向にカチッと はまるまでスライドさせます。

これでカメラをモニタの上(10ページ参照)または三脚の上に(18ページ参照)取り付けの準備ができました。

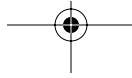

## Mounting PowerCam on a monitor

1. Line up the lens **a** with the infrared receiver window **b**.
2. Place the camera on the top center of the monitor with the front of the base within 2 centimeters (.75 inches) **c** of the front of the monitor. Choose a level surface ( $\pm 5$  degrees).
3. Make guide marks with a pencil where you will attach the camera.
4. Remove the camera from the monitor. Peel off the backing from the adhesive.
5. Align the camera with the guide marks and firmly press it on top of the monitor.

## Installer la caméra PowerCam sur un moniteur

1. Alignez l'objectif **a** et le récepteur à infrarouge **b**.
2. Centrez la caméra au-dessus du moniteur. Le support de la caméra doit être placé à moins de 2 cm de la partie avant du moniteur **c**. Choisissez une surface plane ( $\pm 5$  degrés).
3. Marquez des repères à l'aide d'un crayon où vous allez fixer la caméra.
4. Enlevez la caméra du moniteur. Enlevez la couche protectrice de l'attache adhésive.
5. Appuyez fermement sur la caméra au-dessus du moniteur tout en l'alignant avec les repères.

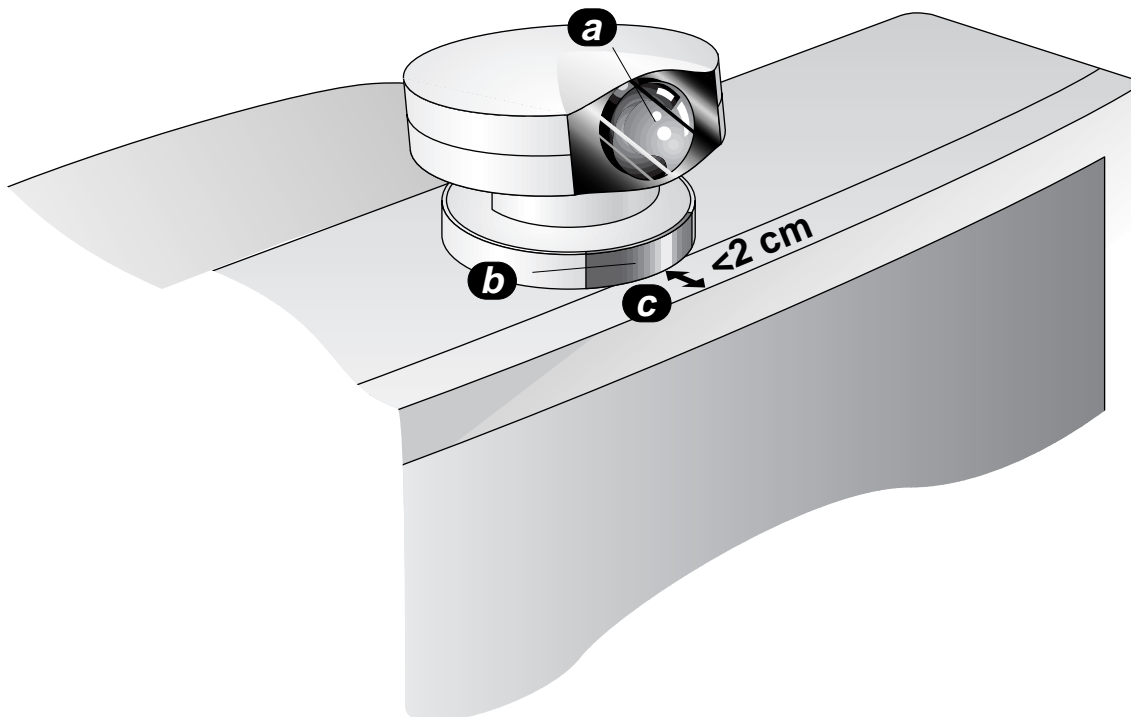

## PowerCam auf einem Monitor anbringen

1. Richten Sie das Objektiv **a** mit dem Fenster für den Infrarotempfänger aus **b**.
2. Stellen Sie die Kamera in die Mitte der Monitoroberseite. Die Entfernung von der Vorderseite des Monitors darf dabei nicht mehr als 2 cm **c** betragen und die Oberfläche muß gerade sein ( $\pm 5$  Grad).
3. Markieren Sie mit einem Bleistift, wo die Kamera angebracht werden soll.
4. Nehmen Sie die Kamera vom Monitor, und ziehen Sie die Schutzfolie der selbstklebenden Oberfläche ab.
5. Drücken Sie die Kamera an der Stelle, wo Sie Ihre Markierungen angebracht haben, fest auf den Monitor.

## Montar la cámara PowerCam en un monitor

1. Alinee la lente **a** y el área de recepción de los rayos IR **b**.
2. Coloque la cámara en el centro de la parte superior del monitor, con la parte delantera de la base a 2 cm **c** de la parte frontal del monitor. Escoja una superficie plana ( $\pm 5$  grados).
3. Marque con un lápiz dónde se debe fijar la cámara.
4. Retire la cámara del monitor y quite la protección del adhesivo.
5. Coloque la cámara encima del monitor, alinéela con las marcas y presione firmemente.

## Montare la PowerCam su un monitor

1. Allineare la lente **a** e la finestra di ricezione a raggi infrarossi **b**.
2. Posizionare la telecamera sulla parte superiore e centrale del monitor, con la parte anteriore della base a meno di 2 cm **c** dalla parte frontale del monitor. Scegliere una superficie orizzontale ( $\pm 5$  gradi).
3. Contrassegnare con la matita i punti in cui verrà fissata la telecamera.
4. Rimuovere la telecamera dal monitor. Togliere la striscia protettiva dall'adesivo.
5. Premere con decisione la telecamera sulla parte superiore del monitor, allineandola con i segni d'orientamento.

## PowerCamをモニタに取り付ける

1. レンズ **a** と赤外線受光部 **b** の向きを合わせます。
2. モニタの正面から2センチ以内に **c** カメラの底面が来るようにして、カメラをモニタ上の中央に置きます。できるだけ平らな面 ( $\pm 5$ 度) を選んで下さい。
3. カメラを取り付ける位置に鉛筆などで印をつけます。
4. モニタの上からカメラを取り上げ吸着盤のシールをはがします。
5. マークに合わせて、カメラをモニタの上をしっかり押し付けます。

## Connecting the camera cable

One camera cable **a** (with the icon  on both cable collars) is supplied with the system you ordered. (The WorldCart™ has a cable installed within it.) No cable is supplied with the PowerCam.

1. Line up the flat side of one cable collar **b** with the flat side of the center connector **c** on the back of the camera. The  on the collar faces up when it is aligned correctly.
2. Plug the cable into the connector on the back of the camera.
3. Attach the cable to the center rib of the strain relief with one cable tie **d** and cut off the end of the tie. (Extra ties are provided.)

## Brancher le câble de la caméra

Un câble pour caméra **a** a été fourni avec votre système (avec le symbole  sur les deux serre-câbles). (Le chariot WorldCart™ possède son propre câble.) Aucun câble n'est fourni avec la caméra PowerCam.

1. Alignez le côté plat d'un des serre-câbles **b** avec le côté plat du connecteur central **c** à l'arrière de la caméra. Le symbole  du serre-câble doit se trouver sur le dessus.
2. Branchez le câble sur le connecteur à l'arrière de la caméra.
3. Fixez le câble dans la nervure centrale du réducteur de tension à l'aide d'une des attaches **d** et coupez le reste de l'attache (des attaches supplémentaires sont fournies avec la caméra).

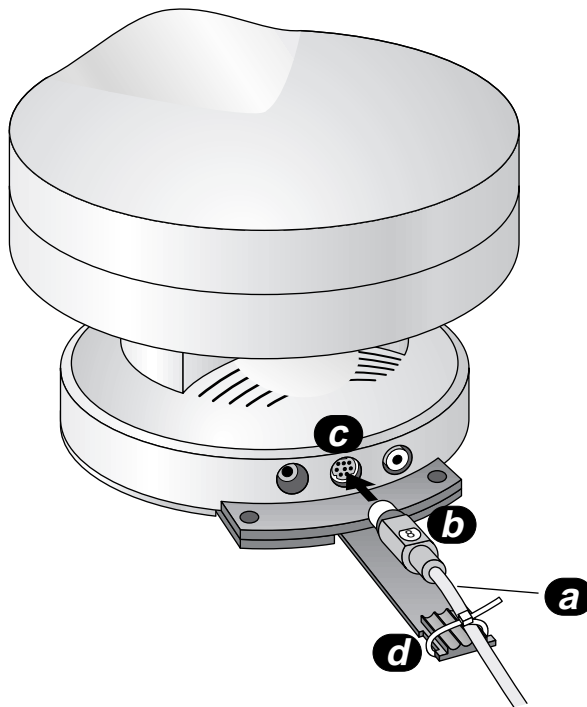



## Kamerakabel anschließen

Mit dem System wird ein Kamerakabel **a** geliefert (das auf beiden Kabeleinfassungen das Symbol  trägt). (Im WorldCart™ ist das Kabel fest installiert.) Die PowerCam wird ohne Kabel geliefert.

1. Richten Sie die flache Seite der einen Kabeleinfassung **b** mit der flachen Seite der Buchse **c** auf der Rückwand der Kamera aus. Bei korrekter Ausrichtung weist das  auf der Einfassung nach oben.
2. Stecken Sie das Kabel in die Buchse auf der Rückwand der Kamera.
3. Befestigen Sie das Kabel mit Hilfe einer Kabelschleufe auf der mittleren Rille der Zugentlastungsstütze **d** und schneiden Sie das Ende der Kabelschleufe ab. (Zusätzliche Kabelschleufen sind vorhanden.)

## Collegare il cavo della telecamera

Il sistema viene fornito con un cavo per telecamera **a** (con l'icona  su entrambi i collari del cavo). (Il WorldCart™ ha un cavo incorporato.) La PowerCam viene fornita senza cavi.

1. Allineare la parte piatta del collare di un cavo **b** con la parte piatta del connettore centrale **c** sul retro della telecamera. Quando il collare è allineato correttamente, l'icona  sullo stesso è rivolta verso l'alto.
2. Inserire il cavo nel connettore sul retro della telecamera.
3. Fissare il cavo alla costa centrale del tirante anti-sollecitazione con una legatura per cavo **d** e tagliare l'estremità della legatura. (Vengono fornite legature addizionali.)

## Conectar el cable de la cámara



Su sistema incluye un cable para la cámara **a** (con el icono  en ambos collares del cable). (El WorldCart™ dispone de un cable ya instalado.) La cámara PowerCam viene sin cable.

1. Alinee el lado plano de uno de los collares del cable **b** con el lado plano del conector central **c** de la parte posterior de la cámara. El icono  del collar mira hacia arriba cuando está correctamente alineado.
2. Enchufe el cable al conector de la parte posterior de la cámara.
3. Fije el cable a la pestaña central del soporte contra deformaciones con una abrazadera de plástico **d** y corte la extremidad de la abrazadera. (Se proporcionan varias abrazaderas.)

## カメラケーブルを接続する

お買いあげいただいたシステムにはカメラ・ケーブル **a** が一本ついてきます。

(ケーブルの両端には  のアイコンがついています)  
WorldCart™にケーブルが装着され、PowerCamにはついていません。

1. ケーブル端子の平らな面 **b** と、カメラ後方の中央コネクタの平らな面 **c** を合わせます。正しく並んだ場合、端子の  のマークが上にきます。
2. ケーブルをカメラ後方のコネクタに差し込みます。
3. 付属のタ 

PostScript error (---nc